



EH528

FR **Kit vanne 3 voies**

DE **Satz 3-Wege-Ventil**

EN **3-way valve kit**

NL **Set 3-wegklep**

IT **Kit valvola a 3 vie**

ES **Kit de válvula de 3 vías**

PT **Kit válvula de 3 vias**

PL **Zestaw zaworu 3-drogowego**

CS **Sada 3-cestného ventilu**

RO **Kit vana cu 3 cai**

BG **3-пътен вентил**

SL **Vgradni mešalni komplet s 3-potnim**

EL **Κιτ 3οδης βαλβίδας**

TR **3 yol vana kiti**

FI **3-tieventtiilin sarja**

NO **3-veis ventilsett**

RU **Набор 3-ходового клапана**

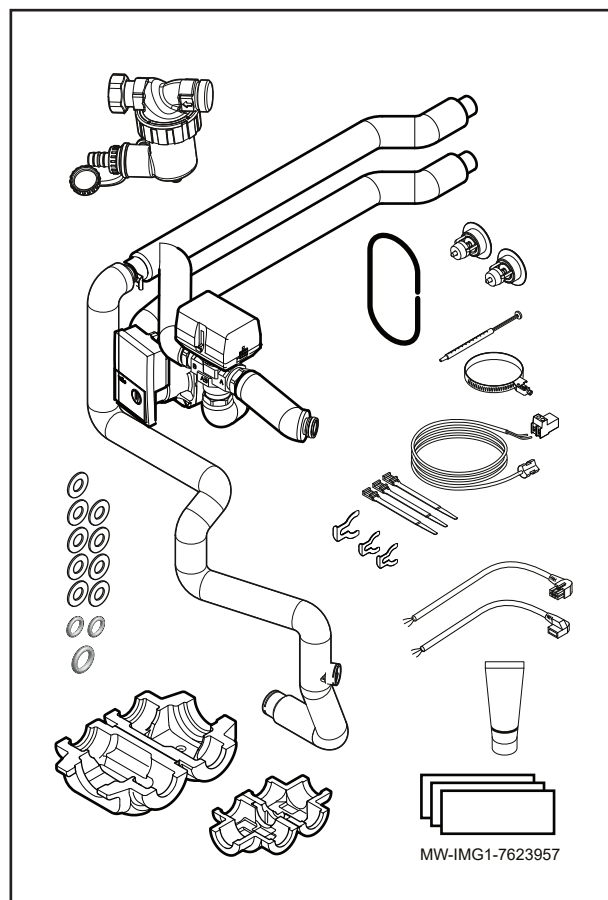

Oil / Gas

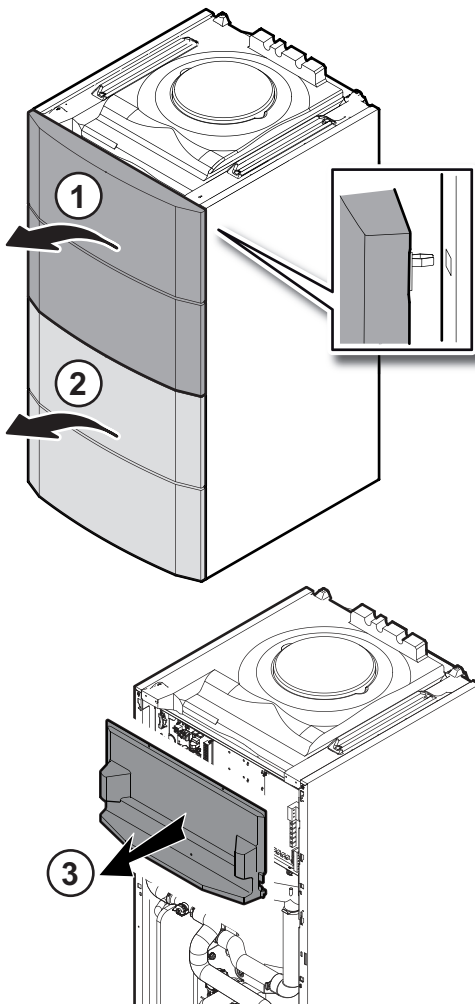

Heat pump

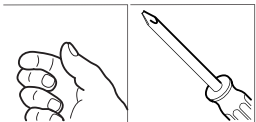
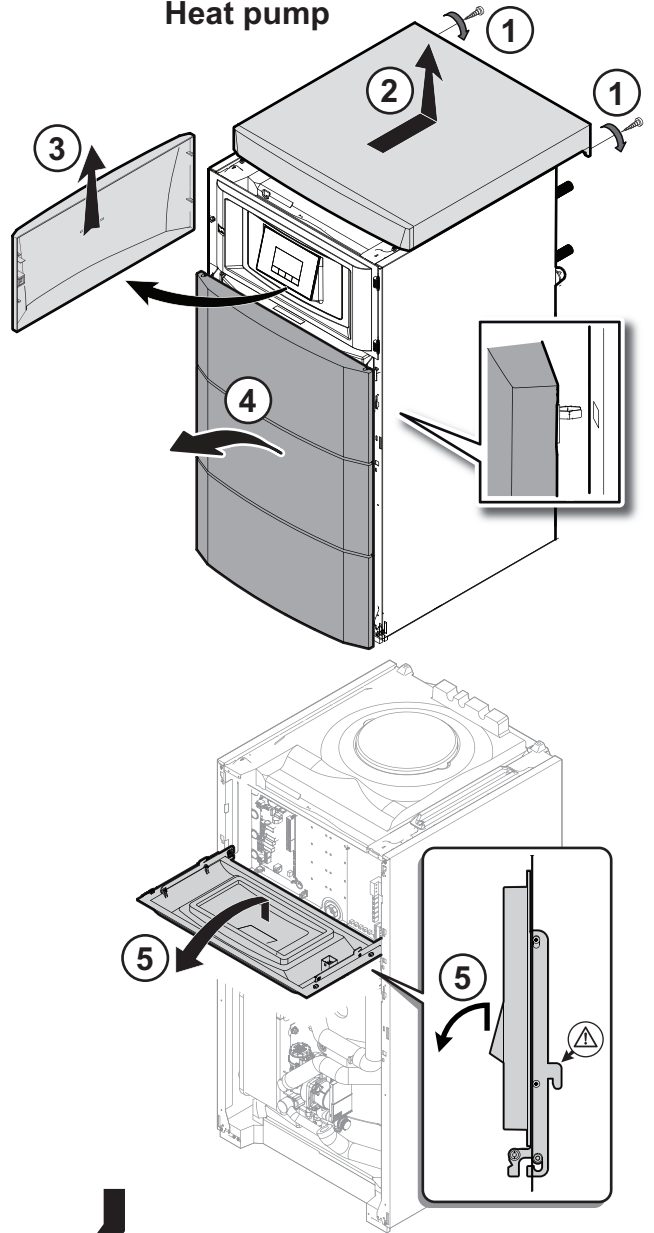

3 ⇒ 5

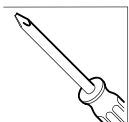
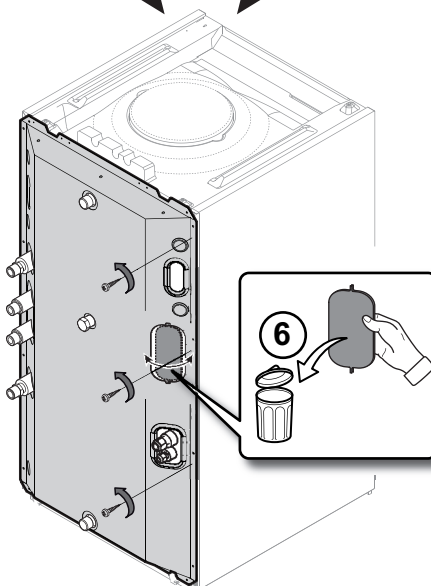

MW-1001340-1

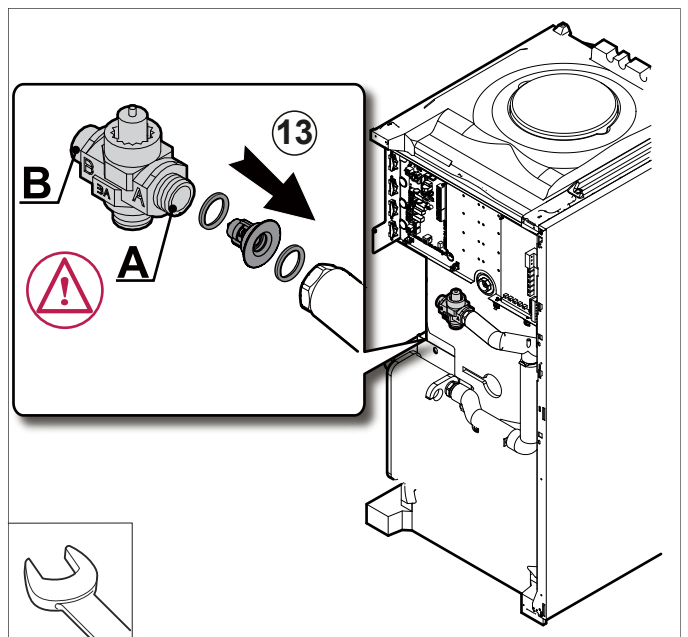
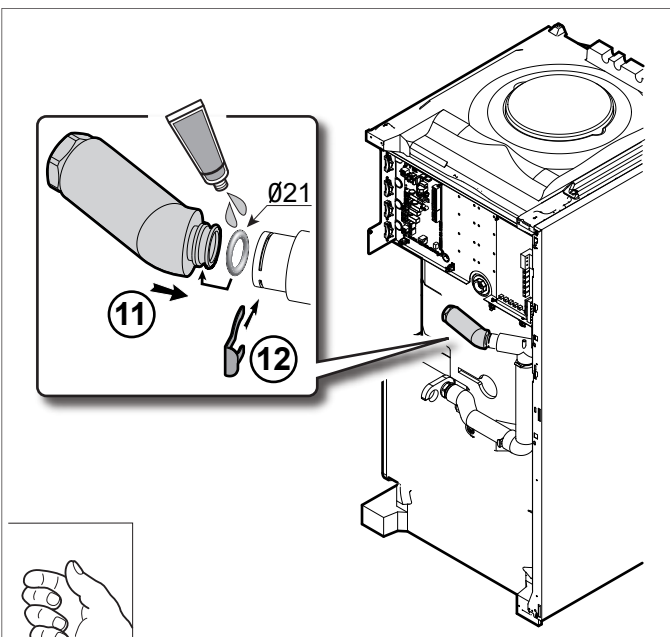
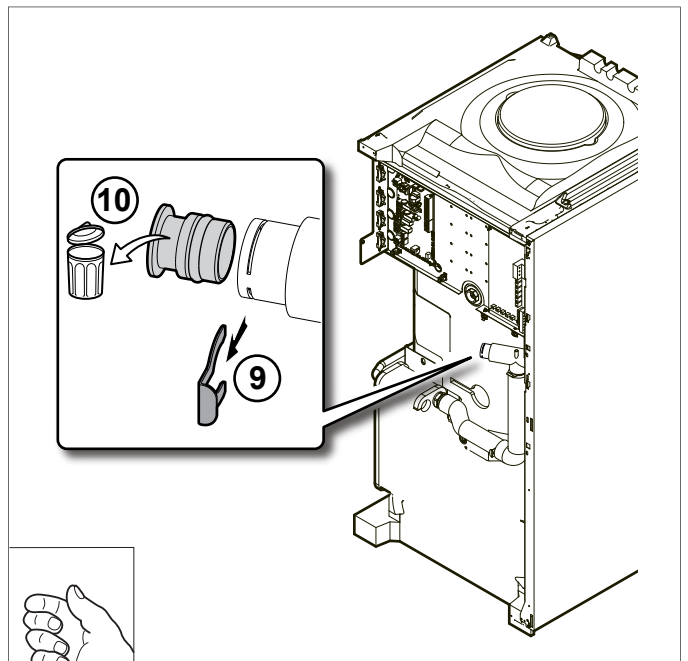
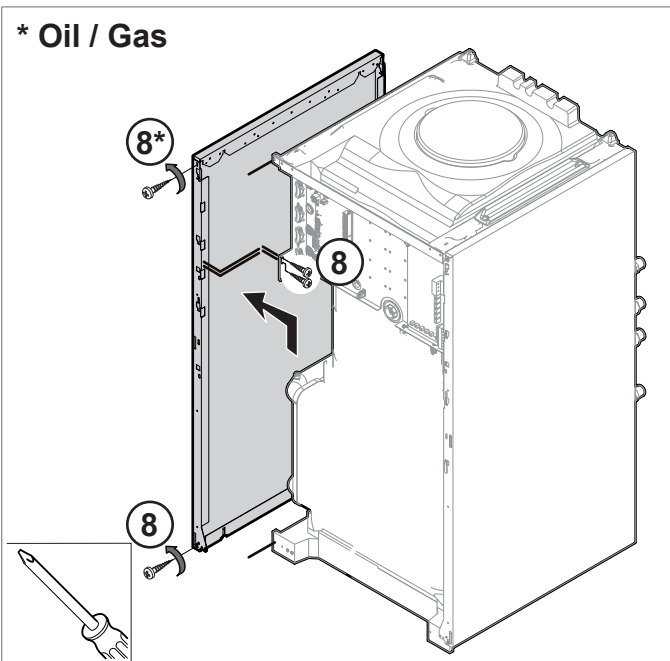
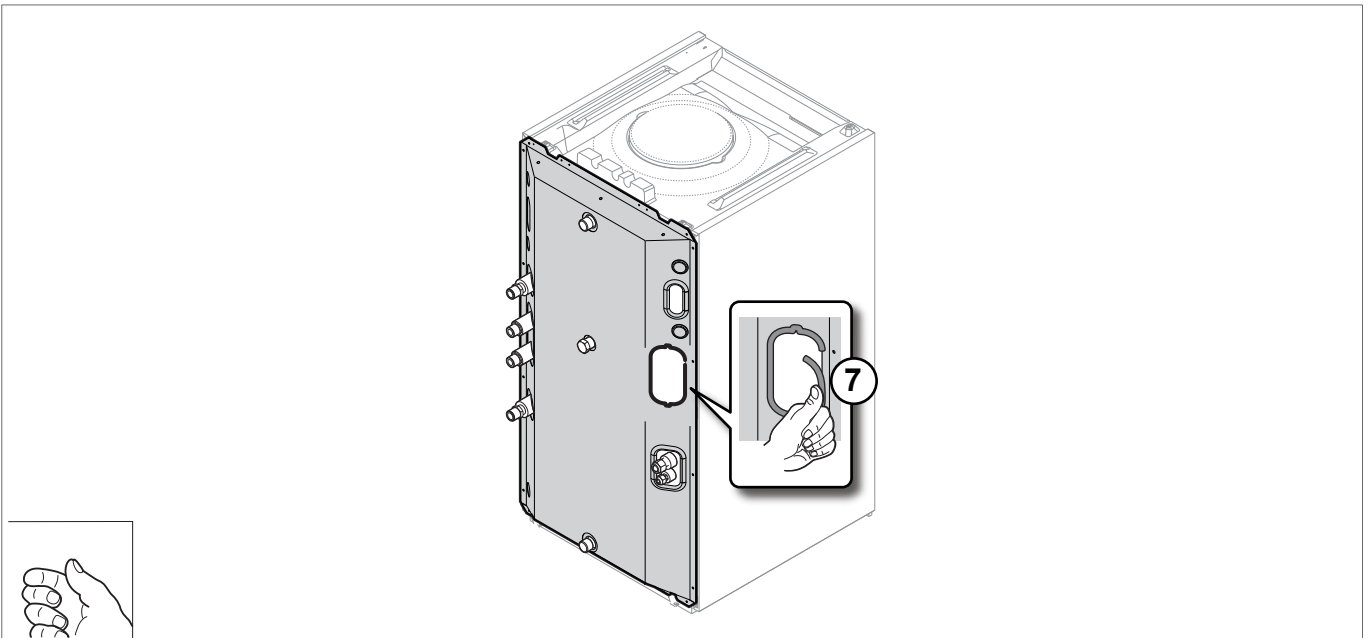

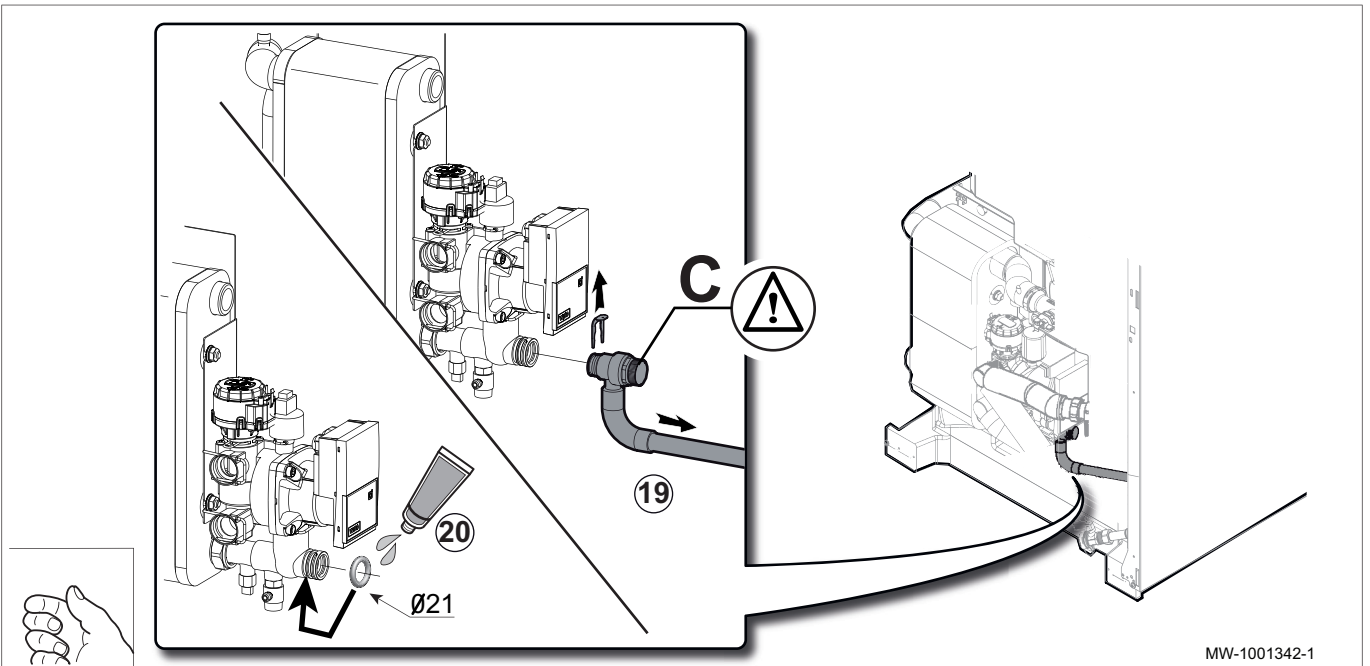
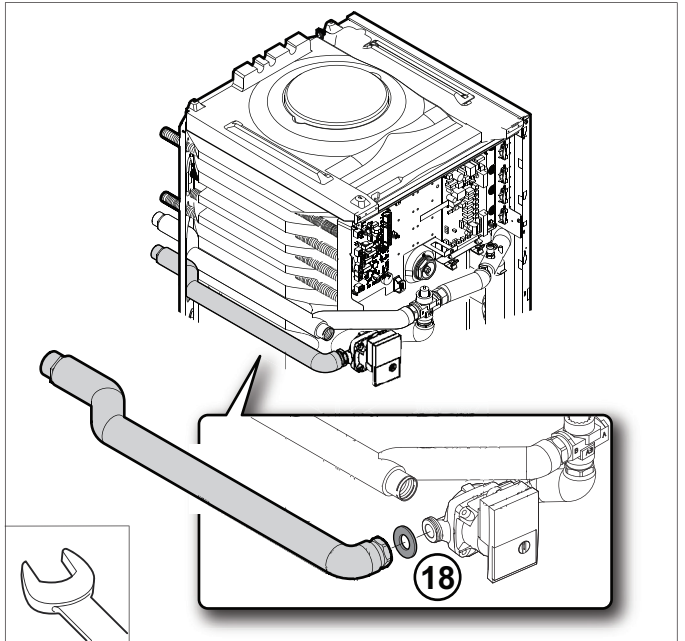
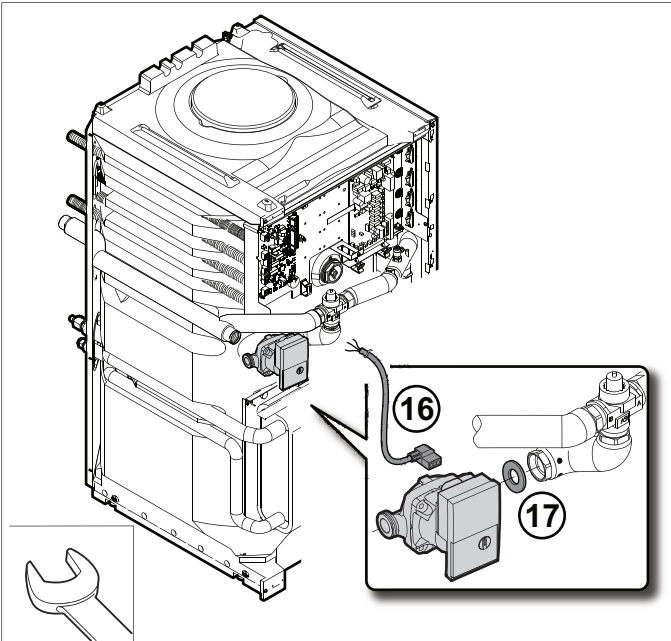
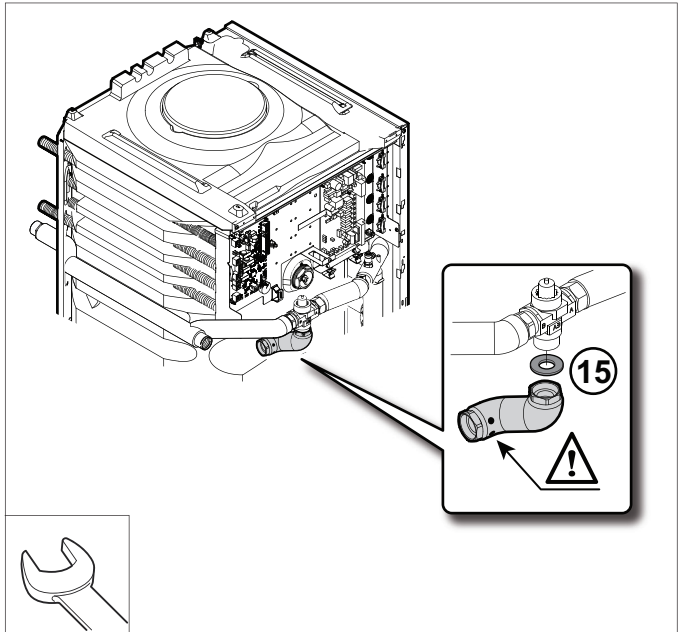
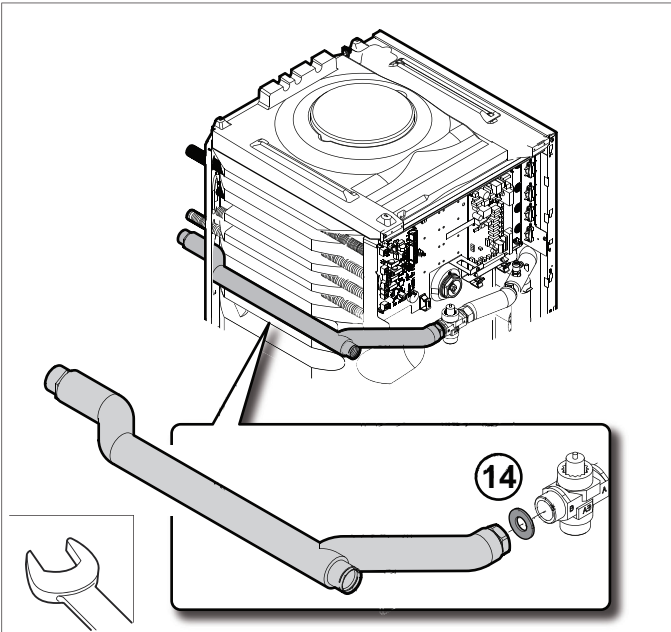

MW-1001342-1

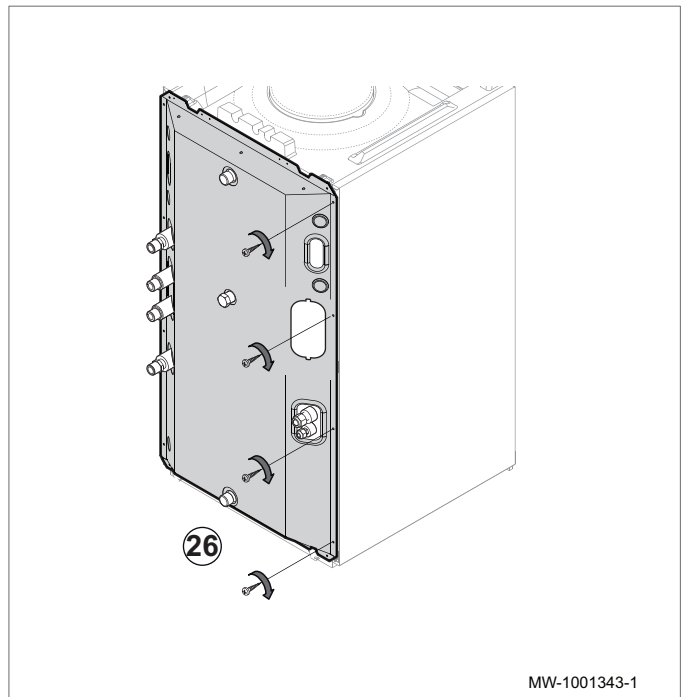
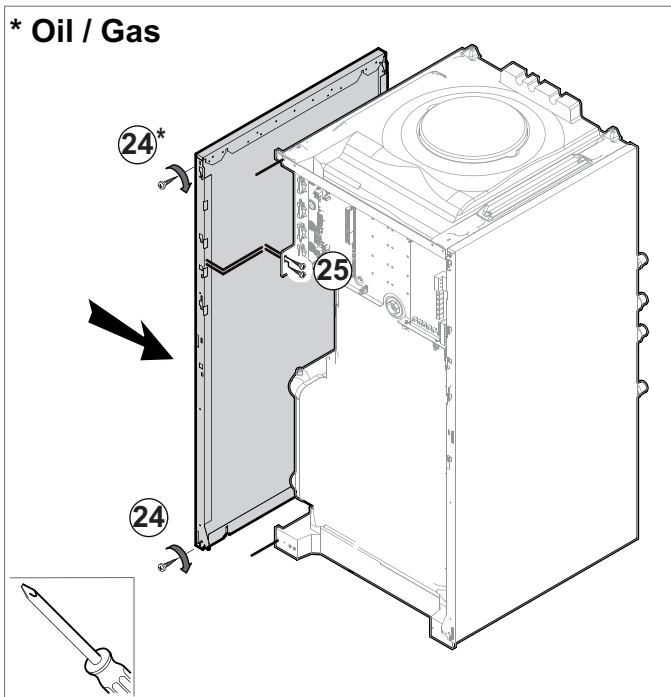
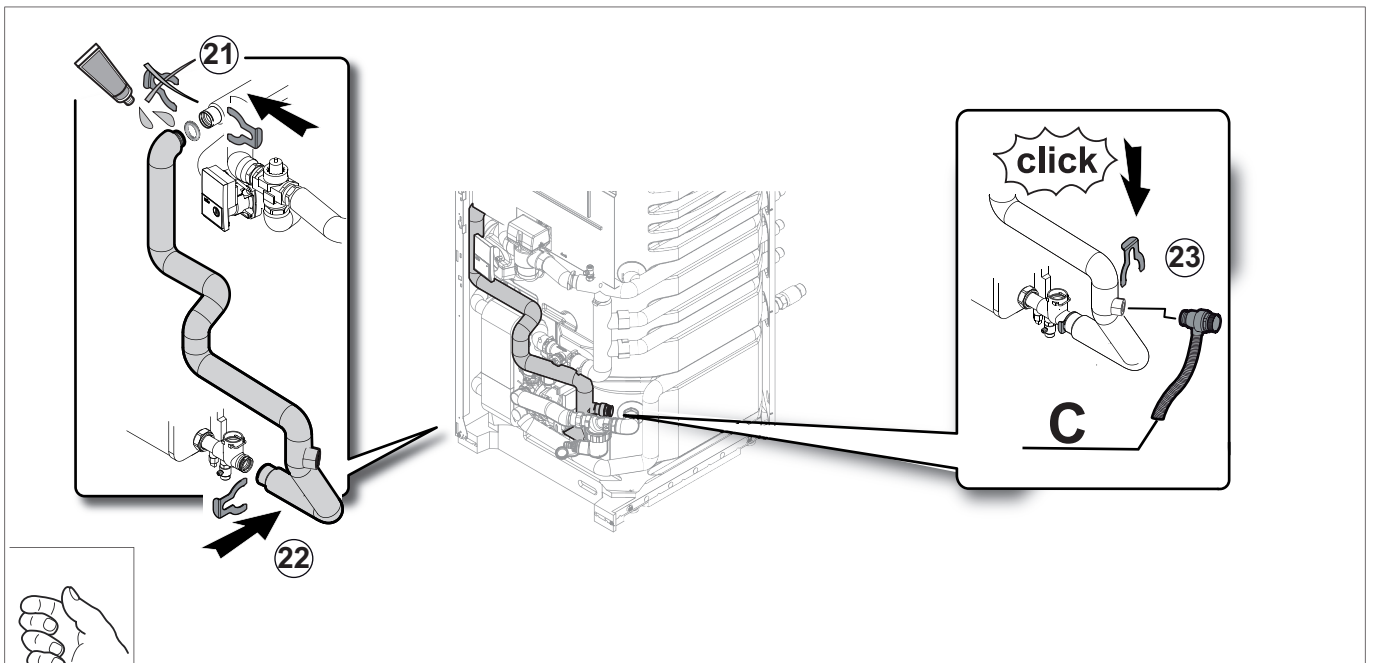

MW-1001343-1

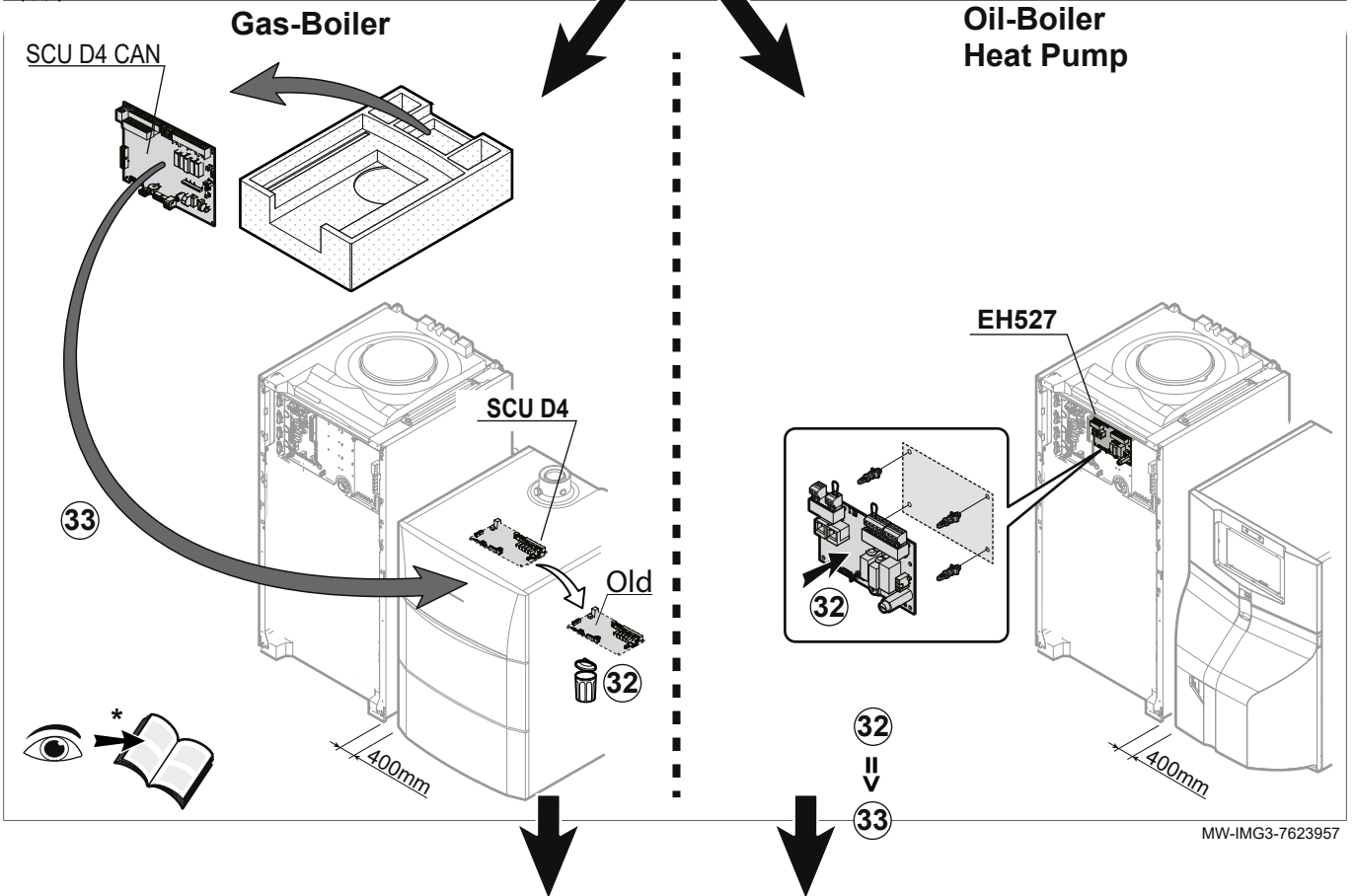
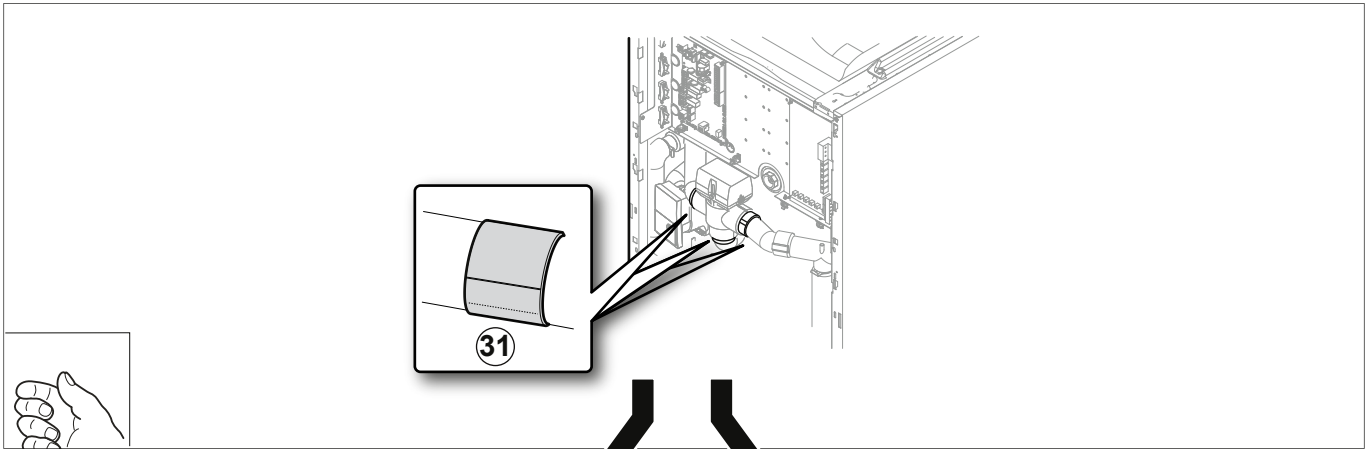
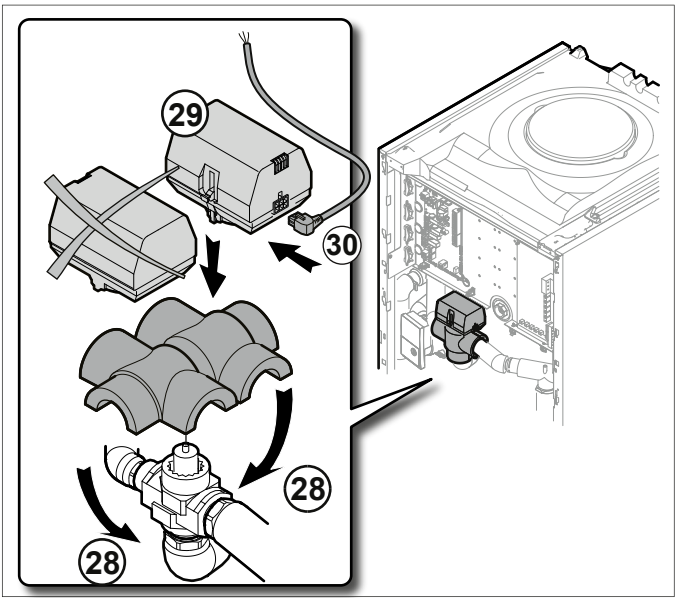
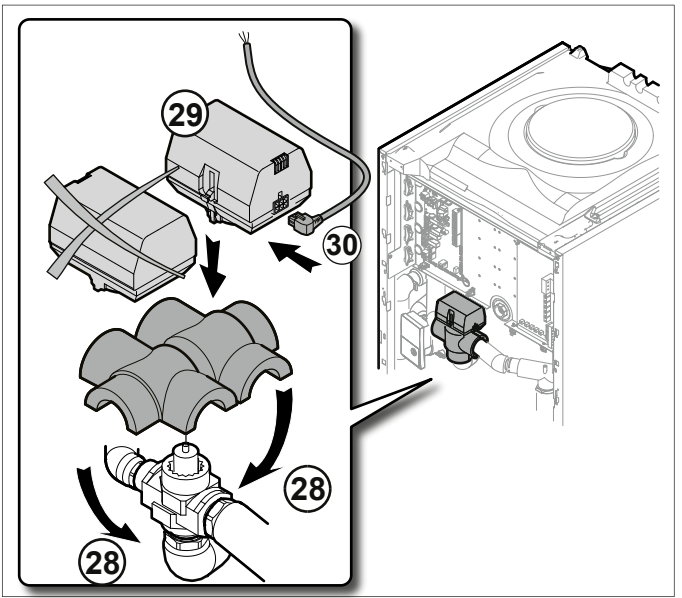
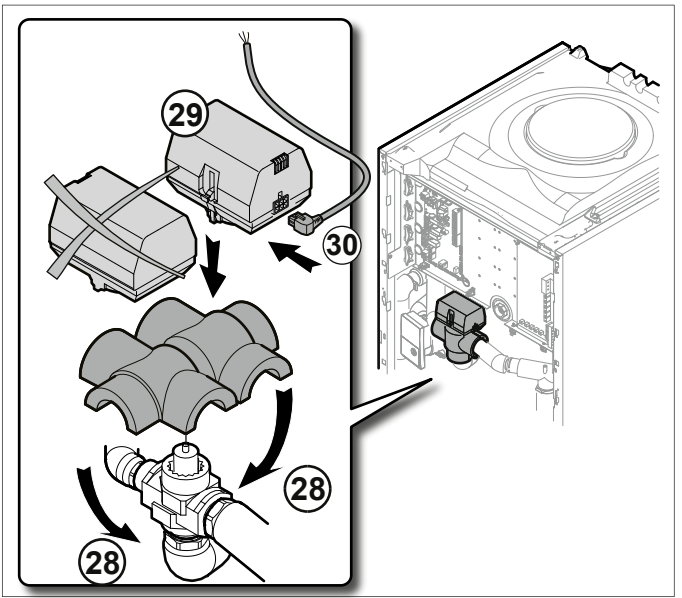
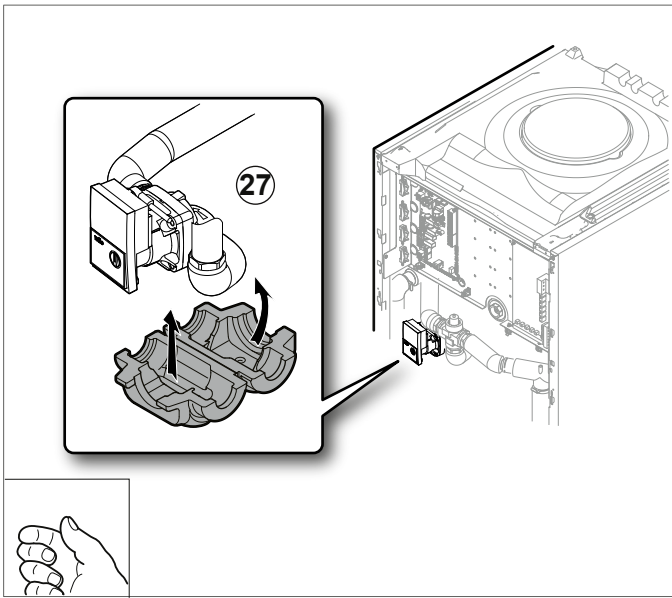

MW-IMG3-7623957

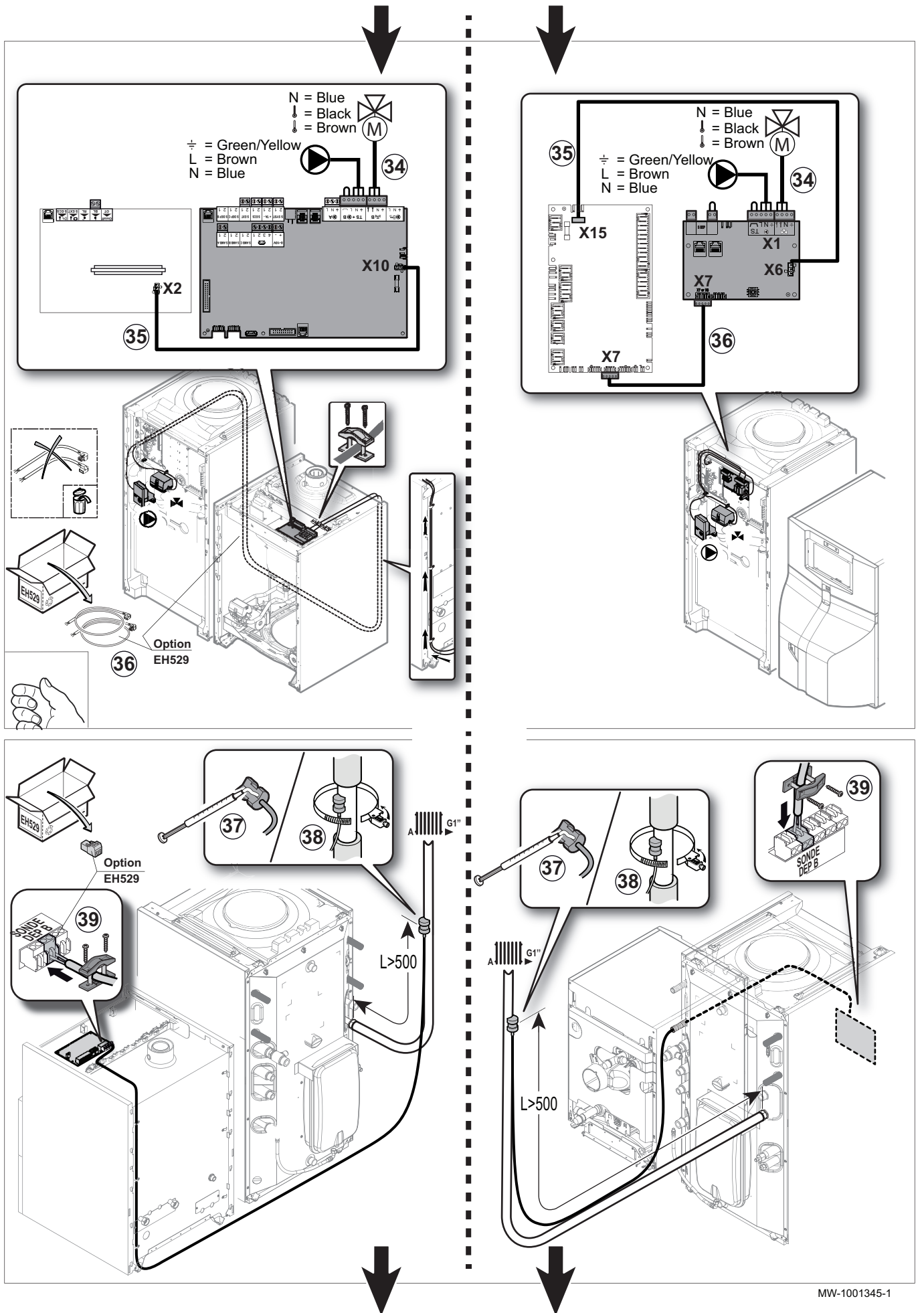

MW-1001345-1

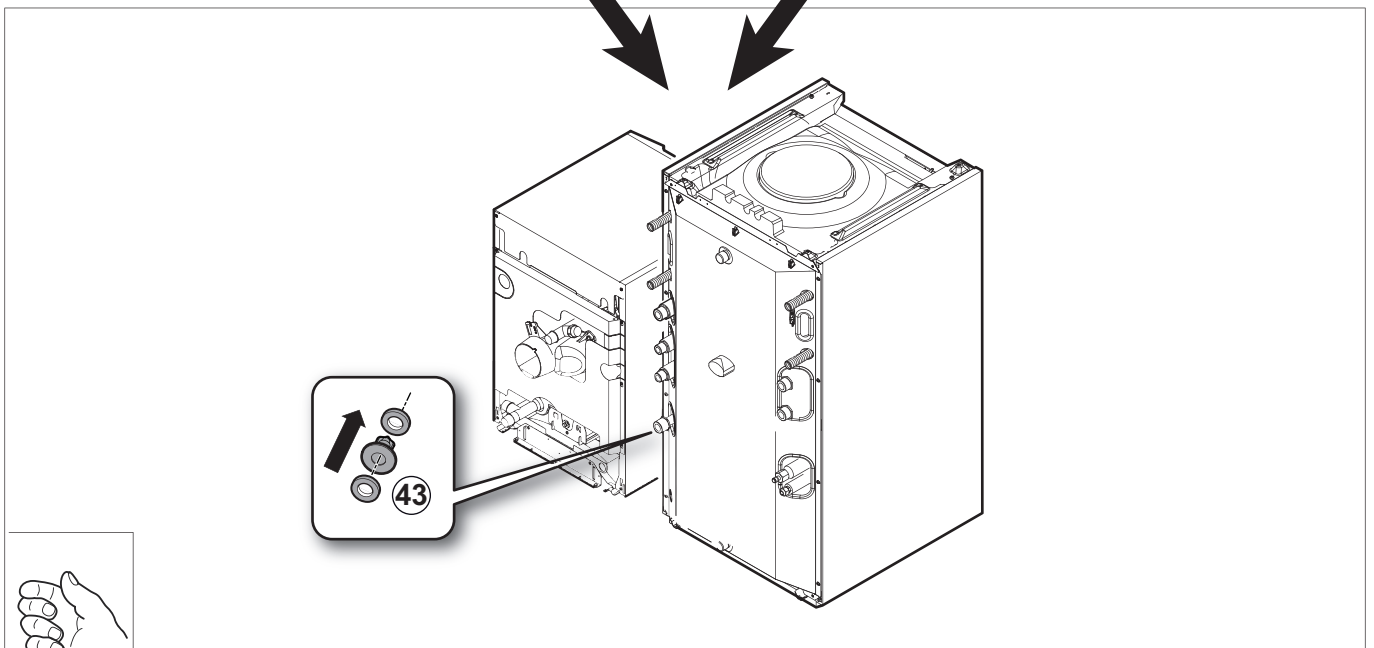
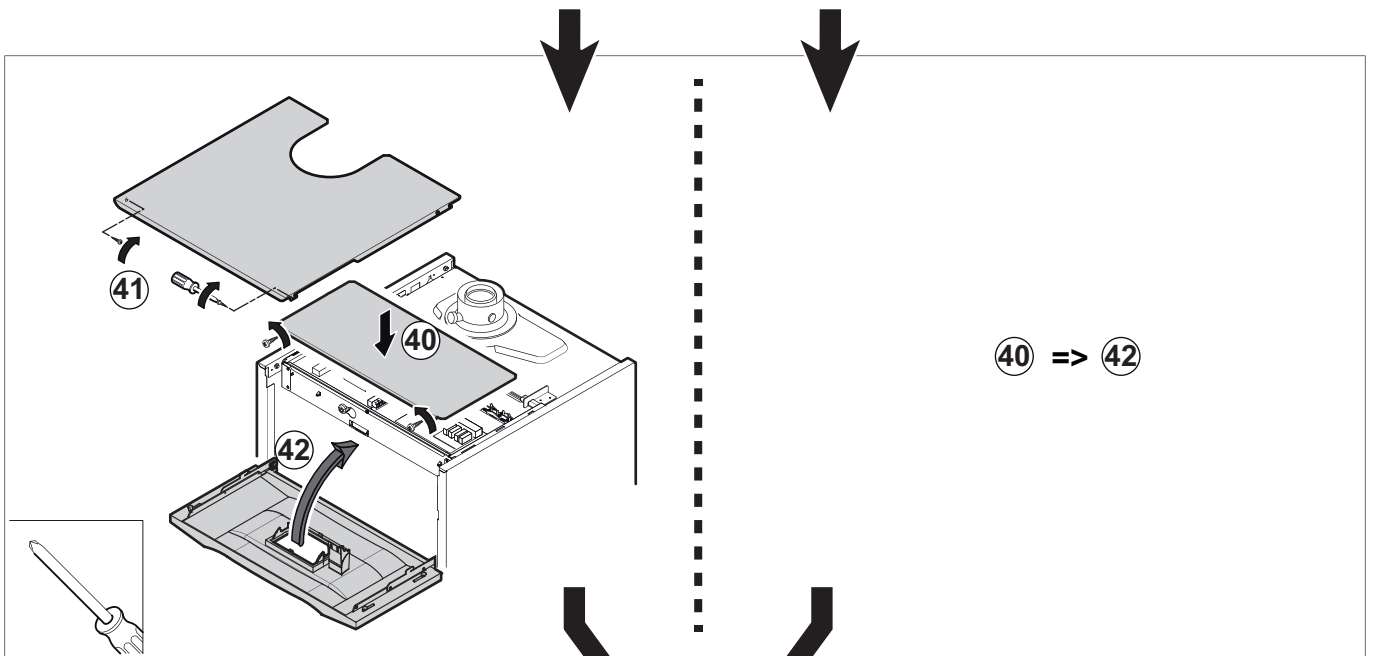

MW-1001346-1

Montage du filtre

Montage des Filters

Mounting the filter

Het filter monteren

Montaggio del filtro

Montaje del filtro

Montagem do filtro

Montaž filtra

Montáž filtru

Montarea filtrului

Монтиране на филтъра

Namestitev filtra

Τοποθέτηση του φίλτρου

Filtrenin monte edilmesi

Suodattimen asennus

Montere filteret

Установка фильтра



A monter sur le tube retour chauffage du module intérieur

Auf der Rücklaufleitung des Innenmoduls zu montieren

To be mounted on the return pipe of the indoor module

Te monteren op de retourleiding van de binnenmodule

Da montare sul tubo di ritorno del modulo interno

Debe instalarse en el conducto de retorno de la unidad interior

A montar no tubo de retorno do módulo interior

Do montażu na przewodzie powrotu z modułu wewnętrznego

Montáž na vstupní potrubí vnitřního modulu

Pentru montare pe conducta de retur a modulului de interior

Монтира се на възвратната тръба на вътрешното тяло

Namesti se na povratni vod notranjega modula

Για τοποθέτηση στο σωλήνα επιστροφής της εσωτερικής μονάδας

İç modül dönüş borusuna monte edilmesi

Asennetaan sisäyksikön paluuputkeen

Monteres på innendørsmodulens returrør

Для установки на обратную трубу внутреннего блока

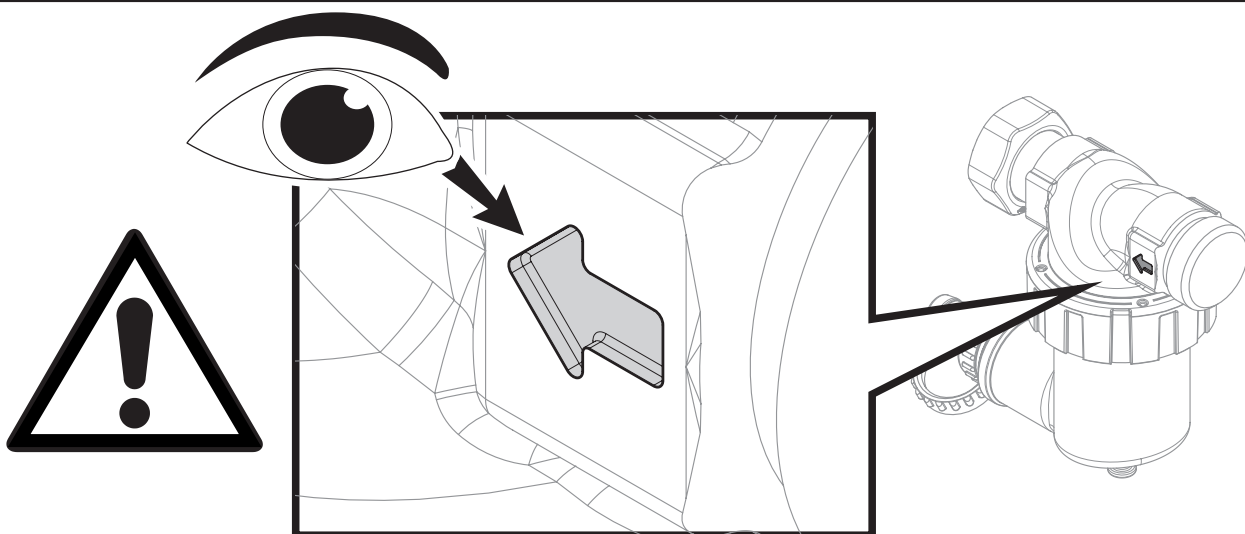

MW-1001335-1

Entretien annuel du filtre
 Jährliche Wartung des Filters
 Filter annual maintenance
 Jaarlijks onderhoud van filter
 Manutenzione annuale del filtro
 Mantenimiento anual del filtro
 Manutenção anual do filtro
 Coroczna konserwacja filtra
 Roční údržba filtru

Întreținerea anuală a filtrului
 Годишна поддръжка на филтъра
 Letno vzdrževanje filtra
 Ετήσια συντήρηση φίλτρου
 Filtrenin yıllık bakımı
 Suodattimen vuosihuolto
 Årlig vedlikehold av filteret
 Ежегодное обслуживание фильтра

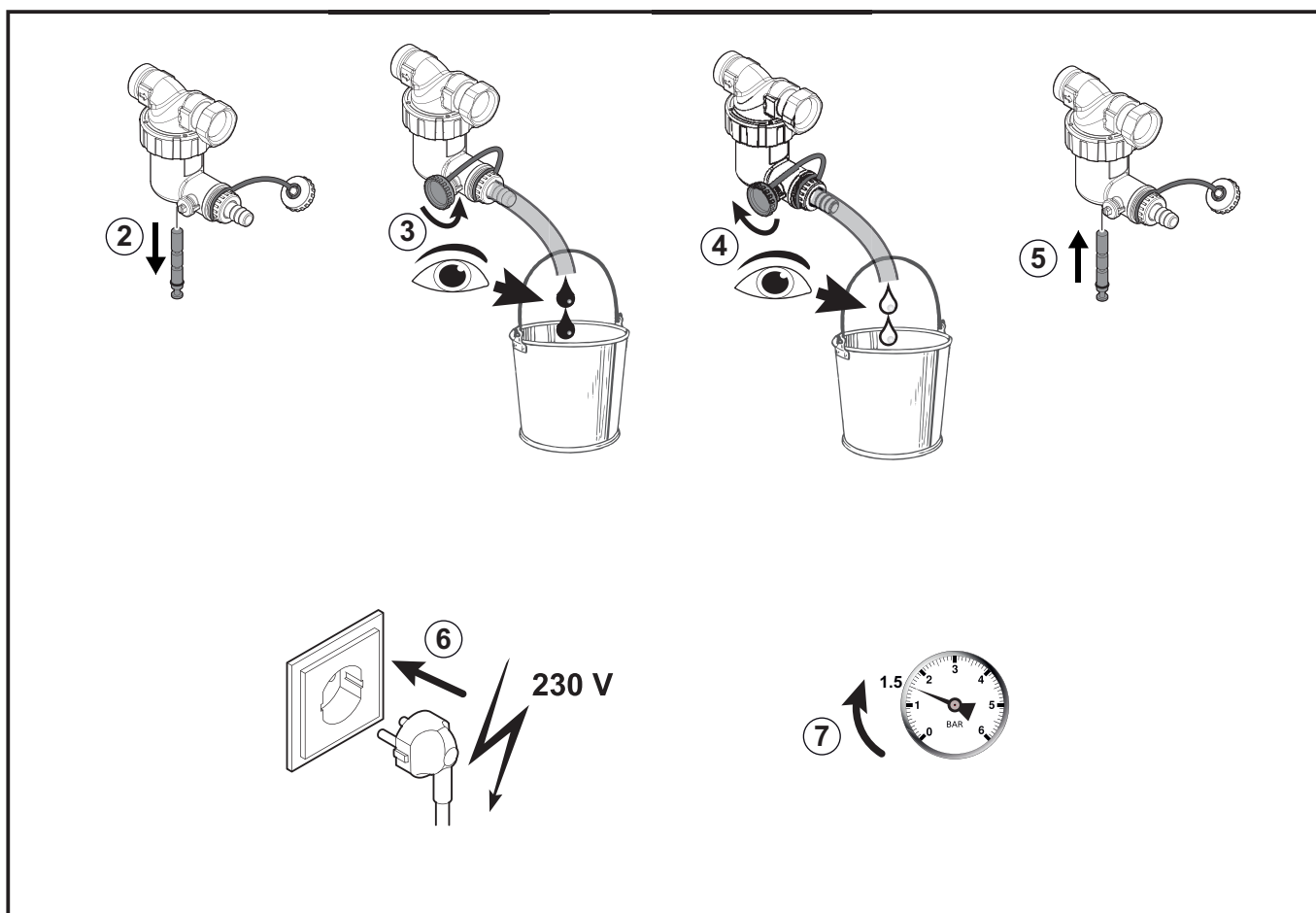
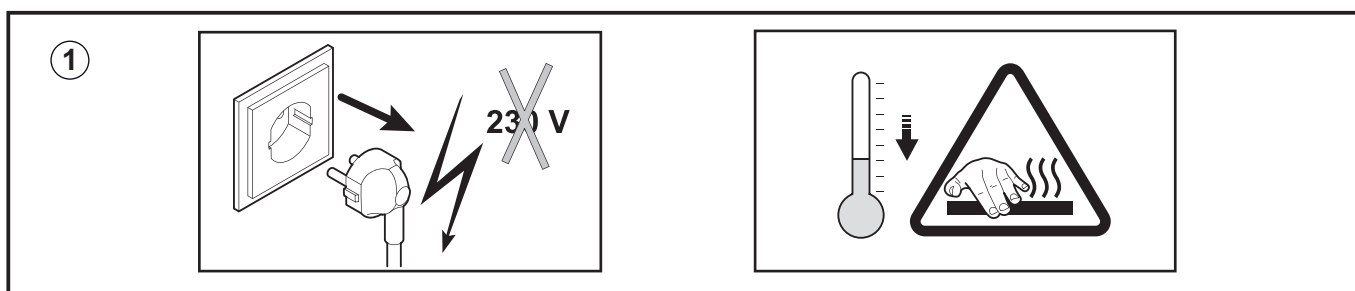

MW-1001319-1

Nettoyage complet du filtre (Si le débit dans l'installation est trop faible)

Vollständige Reinigung des Filters (Wenn der Durchfluss in der Anlage zu niedrig ist)

Full cleaning of the filter (If the flow rate in the installation is too low)

Volledige reiniging van het filter (Als het debiet in de installatie te laag is)

Pulizia completa del filtro (Se la portata nell'impianto è troppo bassa)

Limpieza completa del filtro (Si el caudal de la instalación es demasiado bajo)

Limpeza completa do filtro (Se o caudal na instalação for demasiado baixo)

Pełne czyszczenie filtra (jeżeli natężenie przepływu w instalacji jest zbyt niskie)

Úplné vyčištění filtru (je-li průtok v instalaci příliš nízký)

Curățarea completă a filtrului (Dacă debitul în instalație este prea scăzut)

Ако скоростта на дебита в инсталацията е твърде ниска, извършете щателно почистване на филтъра

Popolno čiščenje filtra (če je pretok v sistemu premajhen)

Πλήρης καθαρισμός του φίλτρου (Αν ο ρυθμός ροής στην εγκατάσταση είναι πολύ χαμηλός)

Filtrenin tamamen temizlenmesi (Tesisattaki akış hızı çok düşükse)

Koko suodattimen puhdistus (jos laitteiston virtausnopeus on liian alhainen)

Full rengjøring av filteret (hvis gjennomstrømningsmengden i anlegget er for liten)

Полностью очистить фильтр (если расход воды в установке слишком низкий)

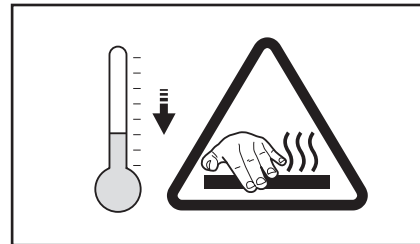
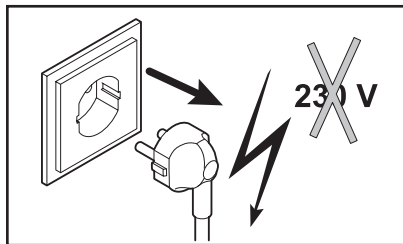

MW-1001321-1

Isoler hydrauliquement l'appareil.

Die Anlage von der Wasserversorgung trennen.

Isolate the appliance from the water supply.

Sluit de watertoevoer naar het apparaat af.

Isolare l'apparecchio dall'alimentazione dell'acqua.

Aislar el aparato del suministro de agua.

Isole o aparelho do fornecimento de água.

Odłączyć urządzenie od zasilania wodą.

Odpojte zařízení od přívodu vody.

Izolați echipamentul de sursa de alimentare cu apă.

Изолирайте уреда от водоснабдяването.

Zaprite dovod vode v napravo.

Κλείστε την παροχή νερού στη συσκευή.

Cihazı su beslemesinden ayırın.

Eristä laite vedensyötöstä.

Isoler apparatet fra vannforsyningen.

Отключить подачу воды в оборудование.

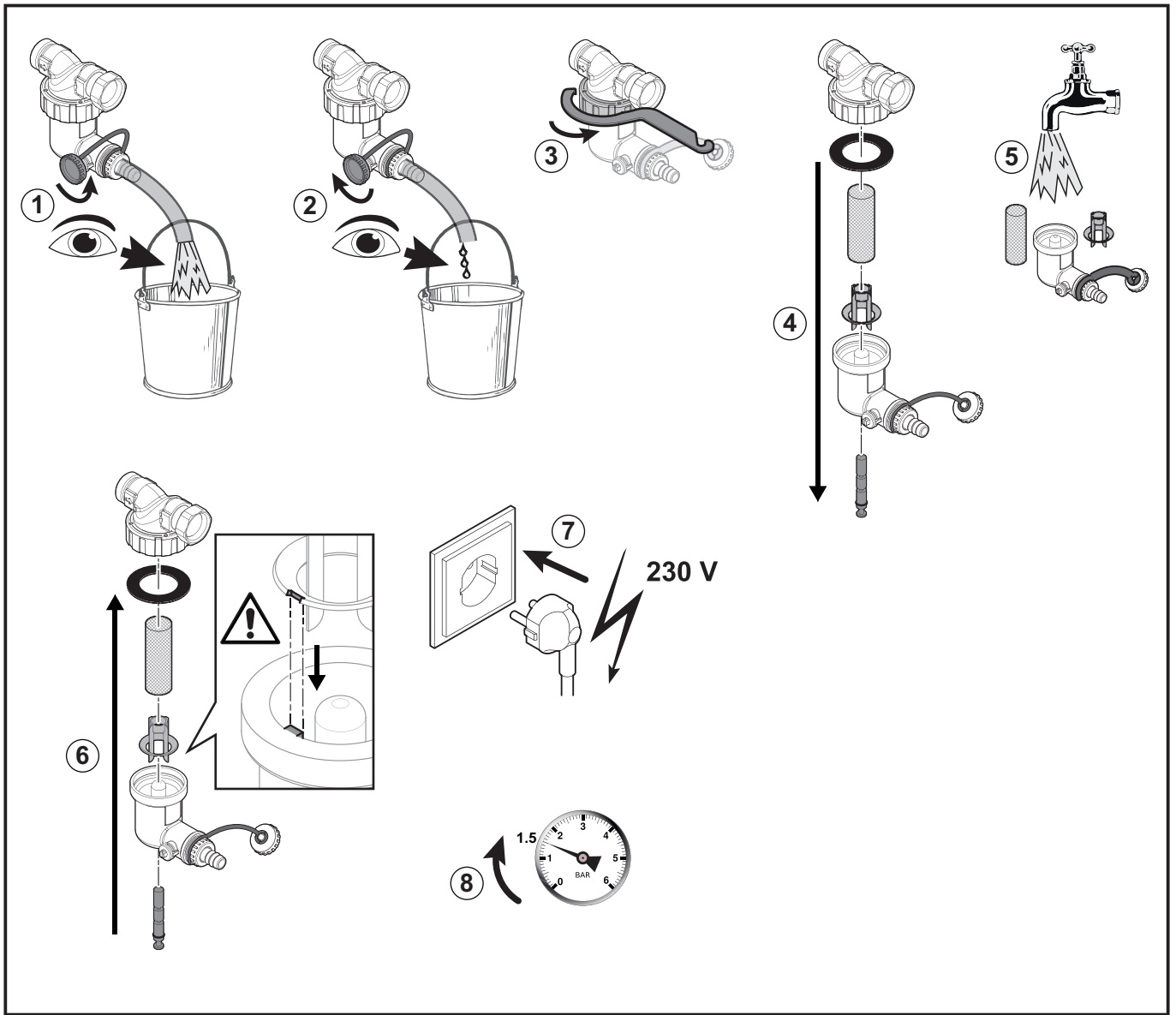

MW-1001325-1

Pièces de rechange

Ersatzteile

Spare parts

Reserveonderdelen

Ricambi

Piezas de recambio

Peças sobresselentes

Części zamienne

Náhradní díly

Piese de schimb

Резервни части

Rezervni deli

Ανταλλακτικά

Yedek parçalar

Varaosaluettelo

Deler

Запасные части

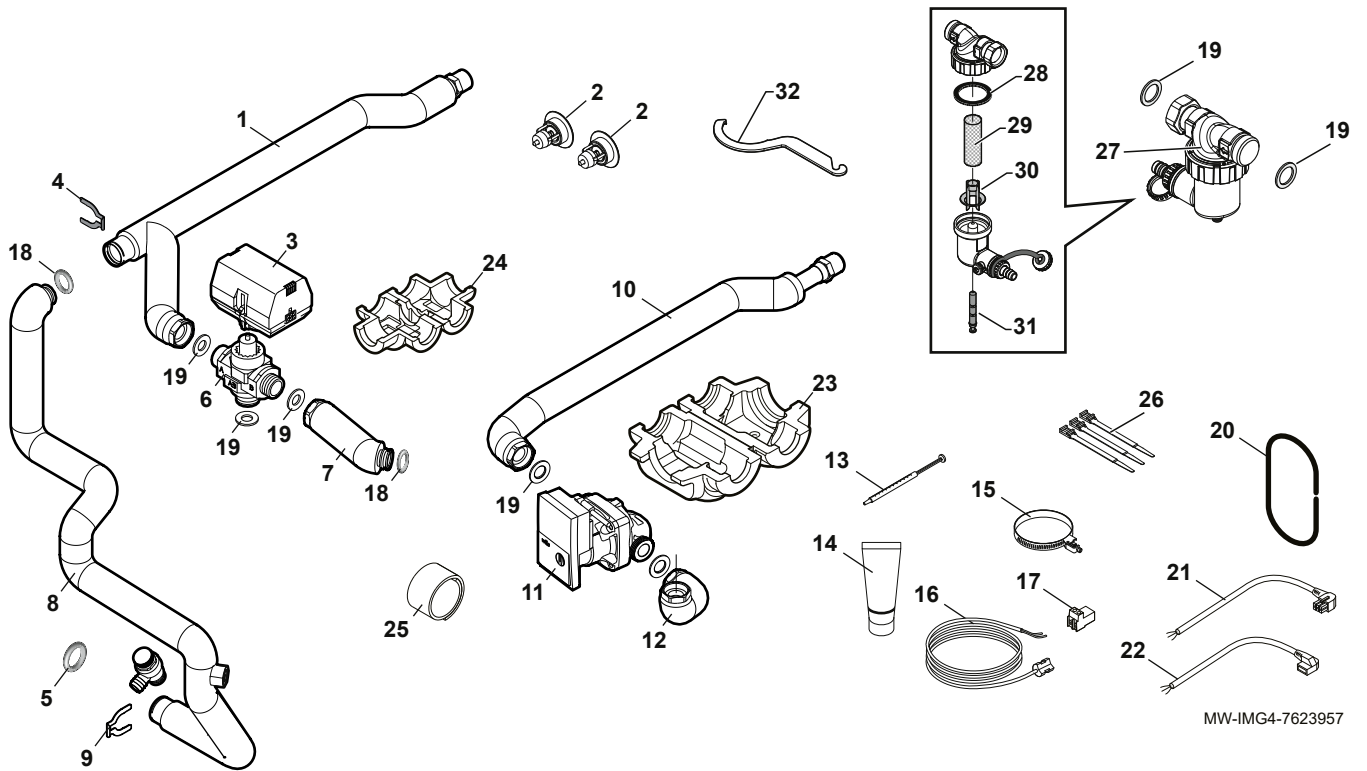

MW-IMG4-7623957

		FR	DE
1	7619417	Tube retour chauffage V3V	Heizungsrücklaufleitung V3V
2	300025010	Clapet anti-retour	Rückschlagklappe
3	94908643	Moteur de vanne	Ventilmotor
4	7608676	Clip D25.4	Clip D25.4
5	7607684	Joint torique 25,07x2,62	O-Ring 25,07x2,62
6	300003520	Corps de vanne	Mischerventil-Körper
7	7619415	Tube départ chauffage V3V	Heizungsvorlauf V3V
8	7672319	Tube V3V hydroblock complet	Rohr V3V Hydroblock, komplett
9	300023113	Epingle Ø 20	Nadel, Ø 20
10	7618878	Tube pompe départ chauffage	Rohr Pumpe Heizungsvorlauf
11	7792990	Pompe chauffage	Heizungs-Umwälzpumpe
12	7618880	Tube V3V pompe	Rohr V3V Pumpe
13	97385252	Seringue 1gr	Spritze 1gr
14	300016032	Tube de graisse silicone 10gr	Tube Silikonfett 10gr
15	95320133	Collier NEMO 20-47	Spannband 20-47
16	95362449	Sonde départ VF60 2,5 m	Vorlauffühler VF60 2,5 m
17	300008959	Connecteur 2 pts sonde départ	Stecker 2-polig Vorlauffühler
18	95023311	Joint torique 21x3,5	O-Ring 21x3,5
19	95013062	Joint vert 30x21x2	Grüne Dichtung 30x21x2
20	BRO193722	Profil de protection d'arêtes	Lamellenschutzprofil
21	7619855	Câble alimentation V3V	Stromzufuhrkabel V3V
22	7626304	Câble d'alimentation pompe	Stromzufuhrkabel Pumpe
23	7681504	Isolation Pompe	Isolierung Heizungspumpe
24	7622534	Isolation Vanne 3 voies	Isolierung 3-Wege-Ventil
25	7622816	Isolation Ecrou 1"	Isolierung Mutter 1"
26	95320112	Collier insulok	INSULOK-Klemme
27	7777450	Filtre magnétique	Magnetfilter
28	7715766	Joint	Dichtung
29	7715767	Filtre	Filter
30	7715768	Insert en plastique	Kunststoffeinsatz
31	7715769	Aimant + joint torique	Magnet + O-Ring
32	7706481	Outil clé de maintenance	Wartungsschlüssel

		EN	NL
1	7619417	Heating return pipe V3V	Verwarmingscircuit-retourleiding V3V
2	300025010	Non-return valve	Terugslagklep
3	94908643	Valve motor	Motor -wegklep
4	7608676	Clip D25.4	Clip D25.4
5	7607684	25,07x2,62 O-ring	O-ring 25,07x2,62
6	300003520	Valve body	Kraanlichaam
7	7619415	Heating flow pipe V3V	Verwarmingskring-aanvoerleiding V3V
8	7672319	Complete V3V hydroblock pipe	Buis V3V hydroblock compleet
9	300023113	Pin Ø 20	Naald Ø 20
10	7618878	Heating flow pump pipe	Buis pomp vertrek verwarming
11	7792990	Heating pump	Pomp
12	7618880	V3V pump pipe	Buis V3V pomp
13	97385252	Syringe 1gr	Naald 1gr
14	300016032	Silicone grease pipe 10gr	Tube siliconenvet 10gr
15	95320133	Clamp NEMO 20-47	Beugel NEMO 20-47
16	95362449	VF60 flow sensor 2,5 m	Vertreksensor VF60 2,5 m
17	300008959	2 pt connector flow sensor	Connector 2 pt sensor vertrekleiding
18	95023311	21x3,5 O-ring	O-ring 21x3,5
19	95013062	Green seal 30x21x2	Groene dichting 30x21x2
20	BRO193722	Ridge protection profile	Beschermingsprofiel randen
21	7619855	Power supply V3V	Voedingskabel V3V
22	7626304	pump power supply cable	Voedingskabel pomp
23	7681504	Insulation Pump	Isolatie Pomp
24	7622534	Insulation 3-way valve	Isolatie Driewegklep
25	7622816	Insulation 1" nut	Isolatie Moer 1"
26	95320112	Collier insulok	INSULOK-klem
27	7777450	Magnetic filter	Magnetisch filter
28	7715766	Gasket	Pakking
29	7715767	Filter	Filter
30	7715768	Plastic insert	Plastic inzetstuk
31	7715769	Magnet + O-ring	Magneet + O-ring
32	7706481	Maintenance key tool	Onderhoudssleutel

		IT	ES
1	7619417	Tubo ritorno riscaldamento V3V	Tubo retorno calefacción V3V
2	300025010	Clapet fumi	Válvula antirretorno
3	94908643	Motore valvola	Motor de válvula
4	7608676	Clip D25.4	Clip D25.4
5	7607684	Guarnizione O-ring 25,07x2,62	Junta tórica 25,07x2,62
6	300003520	Corpo della valvola	Cuerpo de la válvula
7	7619415	Tubo di mandata riscaldamento V3V	Tubo salida calefacción V3V
8	7672319	Tubo V3V hydroblock completo	Tubo V3V bloque hidráulico completo
9	300023113	Spillo Ø 20	Horquilla Ø 20
10	7618878	Tubo pompa mandata riscaldamento	Tubo bomba de salida de calefacción
11	7792990	Acceleratore	Acelerador
12	7618880	Tubo V3V pompa	Tubo V3V bomba
13	97385252	Siringa 1gr	Jeringuilla 1gr
14	300016032	Tubo grasso al silicone 10gr	Tubo de grasa de silicona 10gr
15	95320133	Morsetto NEMO 20-47	Abrazadera NEMO 20-47
16	95362449	Sonda mandata VF60 2,5 m	Sonda de salida VF60 2,5 m
17	300008959	Connettore 2 pts sonda mandata	Conector 2 pts sonda salida
18	95023311	Guarnizione O-ring 21x3,5	Junta tórica 21x3,5
19	95013062	Guarnizione verde 30x21x2	Junta verde 30x21x2
20	BRO193722	Profilo di protezioe spigoli	Perfil de protección de aristas
21	7619855	Cavo di alimentation V3V	Cable de alimentación V3V
22	7626304	Cavo di alimentazione pompa	Cable de alimentación de la bomba
23	7681504	Isolamento Pompa	Aislamiento Bomba
24	7622534	Isolamento Valvola tre vie	Aislamiento Válvula de 3 vías
25	7622816	Isolamento Dado 1"	Aislamiento Tuerca 1"
26	95320112	Collare INSULOK	Abrazadera INSULOK
27	7777450	Filtro magnetico	Filtro magnético
28	7715766	Guarnizione	Junta
29	7715767	Filtro	Filtro
30	7715768	Inserto in plastica	Inserto de plástico
31	7715769	Magnete + O-ring	Imán + junta tórica
32	7706481	Strumento chiave di manutenzione	Herramienta de llave de mantenimiento

		PT	PL
1	7619417	Tubo de retorno aquecimento V3V	Przewód powrotu c.o. V3V
2	300025010	Válvula de retenção	Zawór zwrotny klapowy
3	94908643	Motor de válvula	Silnik zaworu
4	7608676	ClipD25.4	Zacisk D25.4
5	7607684	O-ring 25,07x2,62	Pierścień uszczelniający (O-ring) 25,07x2,62
6	300003520	Corpo da válvula	Korpus zaworu mieszającego
7	7619415	Tubo de ida aquecimento V3V	Przewód zasilania ogrzewania V3V
8	7672319	Tubo V3V hydroblock completo	Przewód V3V hydroblock kompletny
9	300023113	Gancho Ø 20	Zawlecza, średn. 20
10	7618878	Tubo bomba ida aquecimento	Przewód pompy wychodzącej ogrzewania
11	7792990	Acelerador	Pompa obiegu grzewczego
12	7618880	Tubo V3V bomba	Przewód V3V pompy
13	97385252	Seringa 1gr	Strzykawka 1gr
14	300016032	Tubo de massa lubrificante silicone 10gr	Smar silikonowy w tubce 10gr
15	95320133	Abraçadeira NEMO 20-47	Opaska mocująca 20-47
16	95362449	Sonda partida VF60 2,5 m	Czujnik zasilania VF60 2,5m
17	300008959	Conector 2 pts sonda ida	Wtyk 2-biegunowy czujnika zasilania
18	95023311	O-ring 21x3,5	Pierścień uszczelniający (O-ring) 21x3,5
19	95013062	Junta verde 30x21x2	Uszczelka zielona 30x21x2
20	BRO193722	Perfil de proteção de arestas	Profil ochronny krawędzi
21	7619855	Cabo alimentação V3V	Kabel zasilający V3V
22	7626304	Cabo de alimentação bomba	Kabel zasilający pompy
23	7681504	Isolamento Bomba	Izolacja Pompa
24	7622534	Isolamento Válvula de 3 vias	Izolacja Zawór 3-drogowy
25	7622816	Isolamento Porca 1"	Izolacja Nakrętka 1"
26	95320112	Abraçadeira INSULOK	Obejma INSULOK
27	7777450	Filtro magnético	Filtr magnetyczny
28	7715766	Junta	Uszczelka
29	7715767	Filtro	Filtr
30	7715768	Inserção de plástico	Plastikowa wkładka
31	7715769	Íman + O-ring	Magnes + O-ring
32	7706481	Ferramenta chave de manutenção	Klucz hakowy

		CS	RO
1	7619417	Přípojka vratné vody z vytápění V3V	Teava retur incalzire V3V
2	300025010	Zpětná klapka	Clapeta antiretur
3	94908643	Ventil motoru	Motor de vana
4	7608676	Spona D25.4	Clema D25.4
5	7607684	O-kroužek 25,07x2,62	Garnitura torica 25,07x2,62
6	300003520	Tělo trojcestného ventilu	Corp de vana
7	7619415	Potrubi náběhové vody V3V	Teava tur incalzire V3V
8	7672319	Kompletní V3V potrubí hydroskupiny	Teava V3V hidrobloc complet
9	300023113	Jehla, Průměr 20	Ac diametru 20
10	7618878	Odvodní hadice topného čerpadla	Teava pompa tur incalzire
11	7792990	Kotlové čerpadlo	Pompa
12	7618880	V3V čerpadlového potrubí	Teava V3V pompa
13	97385252	Vodivá pasta 1gr	Seringa 1gr
14	300016032	Trubice na silikonové mazadlo 10gr	Tub de unsoare silicon 10gr
15	95320133	Upínací páska 20-47	Colier NEMO 20-47
16	95362449	Čidlo výstupu VF60 2,5 m	Sonda tur VF60 2,5 m
17	300008959	2-pólový konektor pro příložné čidlo	Conector 2 pini sonda tur
18	95023311	O-kroužek 21x3,5	Garnitura torica 21x3,5
19	95013062	Zelené těsnění 30x21x2	Garnitura verde 30x21x2
20	BRO193722	Ochranný profil hran	Profil de protectie margini
21	7619855	Kabel elektrického napájení V3V	Cablu de alimentare V3V
22	7626304	Napájecí kabel čerpadla	Cablu de alimentare pompa
23	7681504	Izolace Čerpadlo okruhu	Izolatie Pompa
24	7622534	Izolace 3-cestný ventil	Izolatie Vana cu 3 cai
25	7622816	Izolace Matice 1"	Izolatie Piulita 1"
26	95320112	Svorka INSULOK	Clemă INSULOK
27	7777450	Magnetický filtr	Filtru magnetic
28	7715766	Těsnění	Garnitură
29	7715767	Filtr	Filtru
30	7715768	Plastová vložka	Insertje de plastic
31	7715769	Magnet + O-kroužek	Magnet + inel de etanșare
32	7706481	Nástroj pro údržbu	Instrument-cheie pentru întreținere

		BG	SL
1	7619417	Тръба връщане отопление V3V	Povezovalna cev povratka V3V
2	300025010	Възвратен клапан	Protipovratna loputa
3	94908643	Мотор на вентил	Motor ventila
4	7608676	Скоба D25.4	Sponka D25.4
5	7607684	О-пръстен 25,07x2,62	25,07x2,62 O-ring
6	300003520	Корпус на вентил	Telo ventila
7	7619415	Тръба подаване отопление V3V	Povezovalna cev predtoka V3V
8	7672319	Комплект Тръба V3V за хидроблок	Komplet hydroblock cevi V3V
9	300023113	Болт Диаметър 20	Zatič fi 20
10	7618878	Тръба на помпата на подаващата линия на отоплението	Cev črpalke izhoda ogrevanja
11	7792990	Отоплителна помпа	Ogrevalna črpalka
12	7618880	Тръба V3V помпа	Cev V3V črpalke
13	97385252	форма 1gr	Injekcija 1gr
14	300016032	Туба със силиконова смазка 10gr	Tuba silikonske masti 10gr
15	95320133	Скоба за маркуч NEMO 20-47	Sponka NEMO 20-47
16	95362449	Датчик подаване VF60 2,5 м	VF60 tipalo pretoka 2,5m
17	300008959	2-пинов конектор датчик температура на подаване	2-polni vtič tipala predtoka
18	95023311	О-пръстен 21x3,5	21x3,5 O-ring
19	95013062	Зелена гарнитура 30x21x2	Tesnilo - zeleno 30x21x2
20	BRO193722	Предпазител за ръбове	Zaščitni profil robov
21	7619855	Захранващ кабел V3V	Napajalna napetost V3V
22	7626304	Захранващ кабел за помпа	Napajalni kabel črpalke
23	7681504	Изолация Помпа	Izolacija Črpalka
24	7622534	Изолация Трипътен вентил	Izolacija 3-potni ventil
25	7622816	Изолация 1" гайка	Izolacija Matica 1"
26	95320112	Скоба INSULOK	Objemka INSULOK
27	7777450	Магнитен филтър	Magnetni filter
28	7715766	Уплътнение	Tesnilo
29	7715767	Филтър	Filter
30	7715768	Пластмасова вложка	Plastični vložek
31	7715769	Магнит + О пръстен	Magnet + okroglo tesnilo
32	7706481	Инструмент от ключово значение за поддръжката	Ključno orodje za vzdrževanje

		EL	TR
1	7619417	Σωλήνας επιστροφής θέρμανσης V3V	Isıtma dönüş borusu V3V
2	300025010	Βαλβίδα αντεπιστροφής	Çek valf
3	94908643	Μοτέρ βάνας	Vana motoru
4	7608676	Κλιπ D25.4	Klip D25.4
5	7607684	Δακτυλιοειδές παρέμβυσμα 25,07x2,62	25,07x2,62 O-ring
6	300003520	Σώμα βαλβίδας	Vana göndesi
7	7619415	Σωλήνας αναχώρησης θέρμανσης V3V	Isıtma akış borusu V3V
8	7672319	Πλήρης σωλήνας υδρομπλόκ V3V	Komple hidroblok borusu V3V
9	300023113	Βελόνη διαμέτρου 20	Sekman Ø 20
10	7618878	Σωλήνας αναχώρησης θέρμανσης κυκλοφορητή	Isıtma çikisi pompa borusu
11	7792990	Κυκλοφορητής	Isıtma pompası
12	7618880	Σωλήνας κυκλοφορητή V3V	Pompa V3V borusu
13	97385252	Σύριγγα 1gr	1gr şiringa
14	300016032	Σωλήνας γράσου σιλικόνης 10gr	Silikon gres tüpü 10gr
15	95320133	Κολάρο NEMO 20-47	Kelepçe NEMO 20-47
16	95362449	Αισθητήρας εξόδου VF60 2,5 m	Çikis sondası VF60 2,5 m
17	300008959	Συνδετήρας 2 επαφών αισθητήρα εξόδου	Çikis sondası soketi 2 pts
18	95023311	Δακτυλιοειδές παρέμβυσμα 21x3,5	21x3,5 O-ring
19	95013062	Πράσινο παρέμβυσμα 30x21x2	Yeşil conta 30x21x2
20	BRO193722	Προφίλ προστασίας άκρων	Kanalları koruma profili
21	7619855	Καλώδιο τροφοδοσίας ρεύματος V3V	Güç kaynağı V3V
22	7626304	Καλώδιο τροφοδοσίας κυκλοφορητή	Pompa besleme kablosu
23	7681504	Μόνωση Αντλία	İzolasyon pompa
24	7622534	Μόνωση Τρίοδος βάνα	İzolasyon Üç yollu vana
25	7622816	Μόνωση Περικόχλιο 1"	İzolasyon 1" somun
26	95320112	Σφιγκτήρας INSULOK	INSULOK kelepçesi
27	7777450	Μαγνητικό φίλτρο	Manyetik filtre
28	7715766	Τσιμούχα	Conta
29	7715767	Φίλτρο	Filtre
30	7715768	Πλαστικό παρέμβυσμα	Plastik parça
31	7715769	Μαγνήτης + στεγανοποιητικός δακτύλιος	Mıknatis + O-ring
32	7706481	Βασικό εργαλείο συντήρησης	Bakım anahtarı aleti

		FI	NO
1	7619417	Lämmitysveden paluuputki V3V	Returledning for sentralvarme V3V
2	300025010	Takaiskuventtiili	Tilbakeslagsventil
3	94908643	Venttiilin moottori	Ventilmotor
4	7608676	Pidike D25.4	Klips D25.4
5	7607684	O-rengas 25,07x2,62	25,07x2,62 O-ring
6	300003520	Venttiilin runko	Ventilkropp
7	7619415	Lämmitysveden menoputki V3V	Utløpsrør for turløp sentralvarme V3V
8	7672319	Täysi vesisulkuputki V3V	Komplett V3V hydroblokk-rør
9	300023113	Tappi Ø 20	Pinne Ø 20
10	7618878	Lämmityksen lähtöpumpun putki.	Pumpe-utløpsrør for turløp sentralvarme
11	7792990	Lämmityspumppu	Hurtig
12	7618880	Pumpun V3V putki	V3V pumperør
13	97385252	Ruisku 1gr	Sprøyte 1gr
14	300016032	Silikonirasvaputkilo 10gr	Silikonfettør 10gr
15	95320133	NEMO-kaulus 20-47	NEMO ring 20-47
16	95362449	VF60 virtausanturi 2,5 m	Turløpføler VF60 2,5 m
17	300008959	2-osainen liitin menoveden anturi	2 polet effektføler tilkobling
18	95023311	O-rengas 21x3,5	21x3,5 O-ring
19	95013062	Vihreä tiiviste 30x21x2	Grønn pakning 30x21x2
20	BRO193722	Terien suojaprofiili	Kantbeskyttelsesprofil
21	7619855	Virtalähde V3V	Strømforsyning V3V
22	7626304	Pumpun syöttökaapeli	Strømtilførselskabel til -pumpe
23	7681504	Eriste Pumppu	Isolasjon Sirkulasjonspumpe
24	7622534	Eriste 3-tieventtiili	Isolasjon 3-veis ventil
25	7622816	Eriste 1"-mutteri	Isolasjon 1" mutte
26	95320112	INSULOK-vedonpoistin	INSULOK-klemme
27	7777450	Magneettisuodatin	Magnetfilter
28	7715766	Tiiviste	Pakning
29	7715767	Suodatin	Filter
30	7715768	Muoviholkki	Plastinnlegg
31	7715769	Magneetti + O-rengas	Magnet + o-ring
32	7706481	Huolto avaintyökalu	Vedlikeholdsnykk, verktøy

		RU	
1	7619417	Обратная труба системы отопления V3V	
2	300025010	Обратный клапан	
3	94908643	Двигатель клапана	
4	7608676	Зажим D25.4	
5	7607684	Тороидальная прокладка 25,07x2,62	
6	300003520	Блок клапана	
7	7619415	Подающая труба системы отопления V3V	
8	7672319	Труба V3V гидроблока в сборе	
9	300023113	Клипса ? 20	
10	7618878	Подающая труба насоса системы отопления	
11	7792990	Циркуляционный насос	
12	7618880	Труба V3V насоса	
13	97385252	Шприц 1gr	
14	300016032	Трубка силиконовой смазки 10gr	
15	95320133	Хомут НЕМО 20-47	
16	95362449	Датчик подающей линии VF60, длина 2,5 м	
17	300008959	2-контактный разъем датчика подающей линии	
18	95023311	Тороидальная прокладка 21x3,5	
19	95013062	Прокладка 30x21x2	
20	BRO193722	Защитный профиль ребер	
21	7619855	Кабель электропитания V3V	
22	7626304	Кабель питания насоса	
23	7681504	Изоляция Насос	
24	7622534	Изоляция Трехходовой клапан	
25	7622816	Изоляция Гайка 1"	
26	95320112	Зажим INSULOK	
27	7777450	Магнитный фильтр	
28	7715766	Прокладка	
29	7715767	Фильтр	
30	7715768	Пластмассовая вставка	
31	7715769	Магнит + уплотнительное кольцо	
32	7706481	Ключ для технического обслуживания	



Points de collecte sur www.quefairedemesdechets.fr
Privilégiez la réparation de votre appareil !



7653957-001-07