



<b>OBP 150 à 500</b>	<b>p 126</b>
<b>OBB 150 à 500</b>	<b>p 127</b>
<b>OB 650/800/1000</b>	<b>p 128</b>
<b>OBC 162/252</b>	<b>p 129</b>
<b>OBD 150</b>	<b>p 129</b>
<b>OBA 150</b>	<b>p 129</b>
<b>OBU 130</b>	<b>p 130</b>



## **Eau Chaude Sanitaire**

## Préparateurs d'eau chaude sanitaire indépendants de 150 à 500 litres



PS\_OB\_NUMERIQUE

### Descriptif technique

- Préparateurs indépendants d'eau chaude sanitaire à hautes performances
- cuve en tôle d'acier émaillée vitrifiée
  - échangeur serpentin incorporé en acier émaillé vitrifié
  - bride latérale
  - anode en magnésium
  - isolation 50 mm en mousse de polyuréthane injectée exempte de CFC
  - habillage rigide en tôle d'acier laquée classé MO de couleur rouge
  - trappe de visite et emplacement pour résistance électrique (option)
  - thermomètre
  - pieds réglables
  - vidange en partie basse pour tous les modèles

### Colisage 1 colis

- préparateur entièrement monté

### Conditions d'utilisation

- Pression de service maximale :
- . côté primaire (échangeur) 12 bar
  - . côté secondaire (cuve) 10 bar
- Température de sécurité maximale :
- . côté primaire (échangeur) 110°C
  - . côté secondaire (cuve) 95°C

### Encombrement

- 1) Sortie eau chaude sanitaire Ø RI
- 2) Entrée de l'échangeur Ø RI
- 3) Circulation Ø R 3/4
- 4) Entrée eau froide sanitaire Ø RI
- 5) Sortie de l'échangeur Ø RI
- 6) Orifice de vidange Ø RI
- 7) Anode
- 1) Sonde ecs

- (1) Pieds réglables de 19 à 29 mm

R : Filetage  
G : Filetage extérieur cylindrique (étanchéité par joint plat)

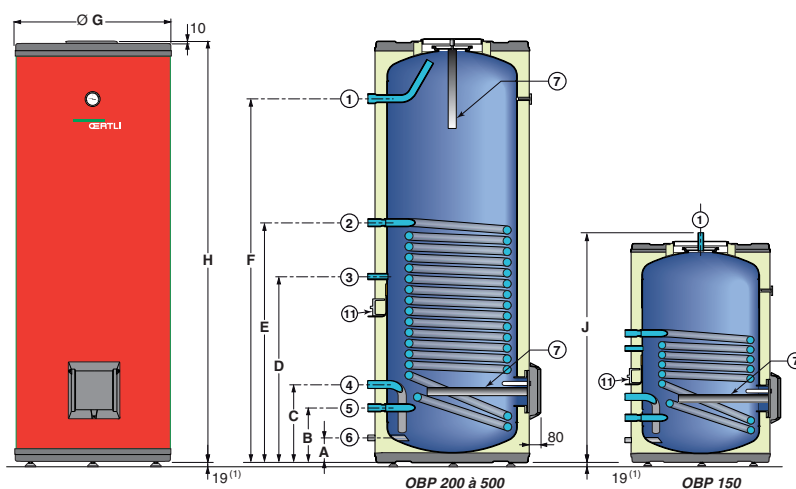

OE\_OBP\_890F275

### Dimensions OBP 150 à OBP 500

Type	Encombrement (en mm et pouce)								
	A	B	C	D	E	F	ØG	H	J
OBP 150	80	216	296	521	661	-	600	937	978
OBP 200	80	216	296	651	796	976	600	1217	-
OBP 300	80	216	296	626	996	1516	600	1757	-
OBP 400	93	232	330	785	1012	1535	650	1786	-
OBP 500	95	232	330	817	1192	1494	750	1763	-

Type	OBP 150	OBP 200	OBP 300	OBP 400	OBP 500
Puissance échangée (1)	33	44	55	70	93
Code	100007920	100007921	100007922	100007923	100007924
<b>Prix HT</b>	<b>€ 1.085</b>	<b>€ 1.204</b>	<b>€ 1.555</b>	<b>sur demande</b>	<b>sur demande</b>

(1) Eau froide 10°C - Eau chaude sanitaire 45°C - Température primaire 90°C

### Caractéristiques des préparateurs OBP 150 à 500

		150	200	300	400	500
Capacité	L	150	200	300	400	500
Surface d'échange	m <sup>2</sup>	0,84	1,19	1,67	2,22	3,14
Puissance échangée	kW	33	44	55	70	93
Constante de refroidissement	Wh/j/K/L	0,25	0,23	0,20	0,19	0,15
Débit primaire	m <sup>3</sup> /h	3,0	3,0	3,0	3,0	3,0
Perte de charge circuit primaire	mbar	91	118	155	200	270
Température primaire	°C	80	80	80	80	80
Débit continu à Δt 35 K	L/h	810	1080	1350	1720	2290
Débit maximum sur 10 min (3)	L/10min	220	325	510	580	800
Poids à l'expédition	kg	89	108	155	239	290

Stockage à 65°C - Température ambiante 20°C - (3) Stockage à 60°C - Eau froide 10°C - Eau chaude sanitaire 45°C

Options	Code	€	Options	Code	€
Résistance électrique blindée de 3,3 kW pour OB 150 à 300 EC 412	100007798	412	Kits de liaison : voir page suivante		
Résistance électrique blindée de 4,5 kW pour OB 400 et 500 EC 413	100007799	sur demande	Kit ECOPROTECT pour préparateur < 300 l associé à une chaudière équipée d'un tableau sachant le gérer EC 43 l	100010652	93
Anode Correx AJ 38 < 300 l.	163179	218			
Anode Correx AM 7 > 300 l.	126765	398			

# Préparateurs d'eau chaude sanitaire indépendants de 150 à 500 litres

OBB



PS\_OB\_NUMERIQUE\_blan

## Descriptif technique

Préparateurs indépendants d'eau chaude sanitaire performants

- cuve en tôle d'acier émaillée vitrifiée
- échangeur serpentin incorporé en acier émaillé vitrifié
- bride latérale
- anode en magnésium
- isolation 50 mm en mousse de polyuréthane injectée exempte de CFC
- habillage rigide en tôle d'acier laquée classé MO de couleur blanche
- trappe de visite et emplacement pour résistance électrique (option)
- thermomètre
- pieds réglables
- vidange en partie basse pour tous les modèles

## Colisage 1 colis

- préparateur entièrement monté

## Conditions d'utilisation

- Pression de service maximale :
- . côté primaire (échangeur) 12 bar
  - . côté secondaire (cuve) 7 bar
- Température de sécurité maximale :
- . côté primaire (échangeur) 110°C
  - . côté secondaire (cuve) 95°C

## Encombrement

- Sortie eau chaude sanitaire Ø R1
- Entrée de l'échangeur Ø R1
- Circulation Ø R 3/4
- Entrée eau froide sanitaire Ø R1
- Sortie de l'échangeur Ø R1
- Orifice de vidange Ø R1
- Anode
- 1) Sonde ecs

- Pieds réglables de 19 à 29 mm
- Uniquement pour OBB 150

R : Filetage  
G : Filetage extérieur cylindrique (étanchéité par joint plat)

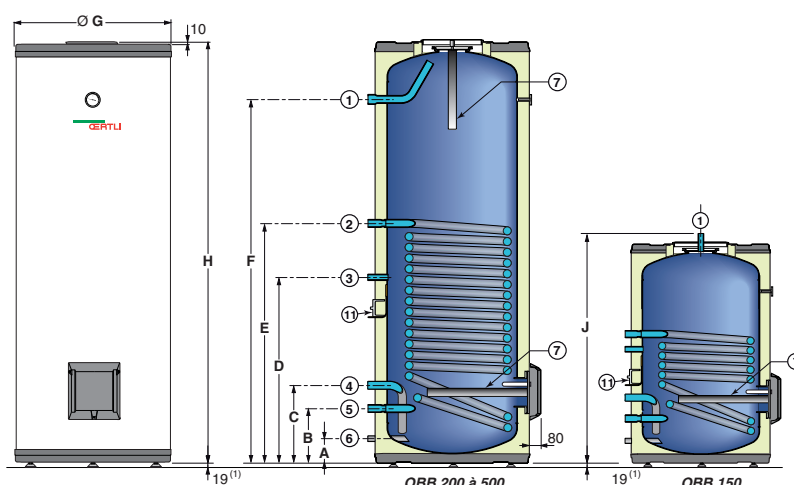

OE\_OBB\_8980F275

## Dimensions OBB 150 à OBB 500

Type	Encombrement (en mm et pouce)								
	A	B	C	D	E	F	ØG	H	J
OBB 150	80	216	296	521	616	-	600	934	975
OBB 200	80	216	296	435	660	975	600	1213	-
OBB 300	80	216	296	571	796	1516	600	1754	-
OBB 400	91	229	327	782	1009	1532	650	1782	-
OBB 500	93	231	329	818	1011	1493	750	1764	-

Type	OBB 150	OBB 200	OBB 300	OBB 400	OBB 500
Puissance échangée (1)	28	33	44	55	70
Code	100007925	100007926	100007927	100007928	100007929
<b>Prix HT</b>	<b>€ 1.085</b>	<b>€ 1.204</b>	<b>€ 1.555</b>	<b>sur demande</b>	<b>sur demande</b>

(1) Eau froide 10°C - Eau chaude sanitaire 45°C - Température primaire 90°C

## Caractéristiques des préparateurs OBB 150 à 500

	L	150	200	300	400	500
Capacité	L	150	200	300	400	500
Surface d'échange	m²	0,72	0,84	1,19	1,67	2,22
Puissance échangée	kW	28	33	44	55	70
Constante de refroidissement	Wh/j/K/L	0,25	0,23	0,20	0,19	0,15
Débit primaire	m³/h	3,0	3,0	3,0	3,0	3,0
Perte de charge circuit primaire	mbar	82	91	118	155	200
Température primaire	°C	80	80	80	80	80
Débit continu à Δt 35 K	L/h	690	819	1080	1350	1720
Débit maximum sur 10 min (3)	L/10min	220	325	510	580	780
Poids à l'expédition	kg	89	108	155	238	290

Stockage à 65°C - Température ambiante 20°C - (3) Stockage à 60°C - Eau froide 10°C - Eau chaude sanitaire 45°C

Options	Code	€	Options	Code	€
Kit liaison PU-PK150 (Condens)/OB EA116	100007834	328	Kit liaison GMR 4000 Condens GSR 140-45		
Kit liaison PK 264 et 265/OB EA117	100007835	328	à 115 Condens/ OB EA121	100007827	290
Kit liaison PK 266 à 268, GSR 230/OB EA118	100007836	328	Autres options : voir page précédente		
Kit liaison GSR 140-25 P Condens/OB EA120	100007839	290			

OB

## Préparateurs d'eau chaude sanitaire indépendants de 650 à 1000 litres hauts débits



OE\_8962F041

### Descriptif technique

Préparateurs indépendants d'eau chaude sanitaire à hautes performances

- cuve en tôle d'acier émaillée
- échangeur serpentin incorporé en acier émaillé
- bride latérale
- anode à courant imposé **Correx®**
- habillage et isolation classé M3 assurés par des coquilles rigides en polyuréthane

### Colisage 2 colis

- préparateur sur palette
- habillage isolant

### Conditions d'utilisation

- Pression de service maximale :
- . côté primaire (échangeur) 12 bar
  - . côté secondaire (cuve) 10 bar
- Température de sécurité maximale :
- . côté primaire (échangeur) 110°C
  - . côté secondaire (cuve) 95°C

### Encombrement

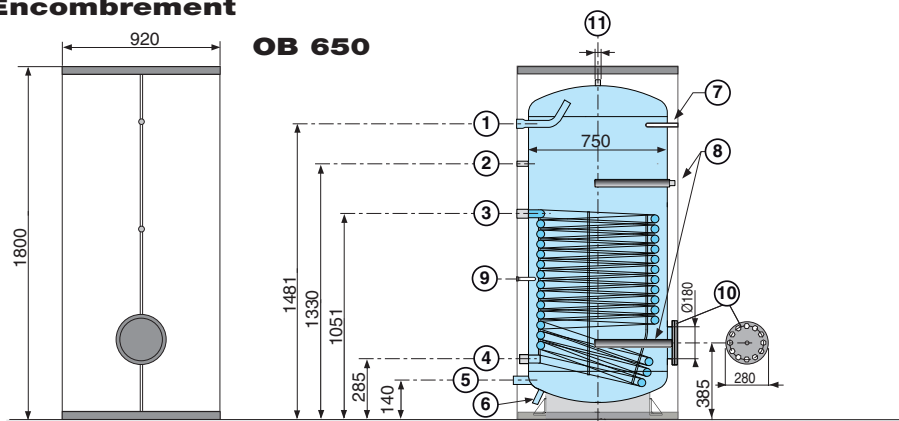

OE\_8962F041

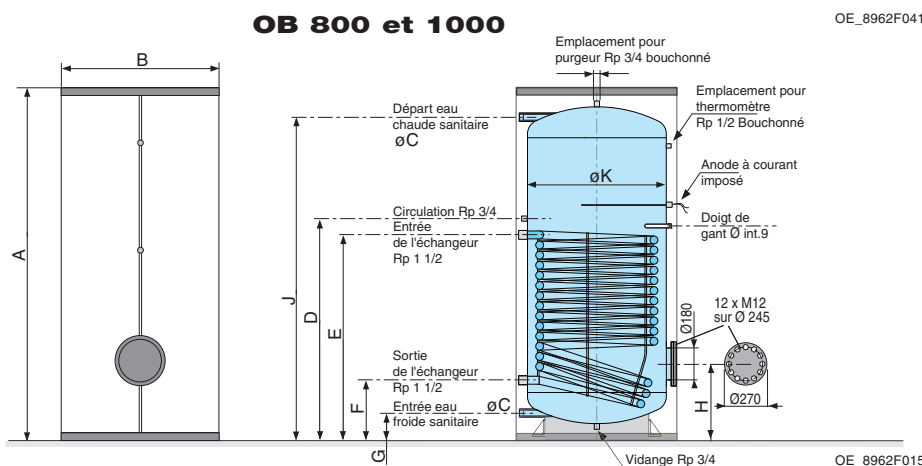

OE\_8962F015

### Dimensions OB 800 et 1000

Type	Encombrement (en mm et pouce)									
	A	B	C	D	E	F	G	H	J	K
OB 800	2180	920	Rp 1 1/4	1345	1245	355	152	455	2050	750
OB 1000	2170	1040	Rp 1 1/2	1355	1255	365	162	465	1977	850

Type	OB 650	OB 800	OB 1000
Puissance nominale (1)	kW 127,3	200,3	225,6
Code en blanc	100011343	125549	125550
<b>Prix HT</b>	€ sur demande	sur demande	sur demande

(1) Eau froide 10°C - Eau chaude sanitaire 45°C - Température primaire 90°C

### Caractéristiques des préparateurs OB 800 et 1000

	OB 800	OB 1000
Capacité	L 650	760
Surface d'échange	m <sup>2</sup> 3,5	5,7
Consommation d'entretien (2)	kWh/24h 4,0	4,6
Constante de refroidissement	Wh/j/°C/litre 0,15	0,15
Débit primaire	m <sup>3</sup> /h 6	6
Perte de charge	mbar 320	340
Température primaire	°C 90	90
Débit continu	L/h 3130	4930
Débit maximum sur 10 min (3)	L/10min 980	1390
Poids à l'expédition	kg 292	354

(2) Stockage à 60°C - Température ambiante 20°C - (3) Stockage à 60°C

Options	Code	€
Thermomètre AJ 32	126592	39
Kit régulation SLA 2 pour commande de la pompe de charge EC 320	100007832	155

# Préparateurs d'eau chaude sanitaire OBC de 160 à 250 litres OBD 150 de 150 litres OBA 150 de 150 litres

OBC  
OBD  
OBA

## Descriptif technique

Préparateurs d'eau chaude sanitaire à hautes performances

- OBC 162/252 : préparateur à placer horizontalement sous les chaudières PK 150 - PU 150 ou PK 260
- OBD 150 : préparateur de couleur blanche à placer à côté ou sous la chaudière (suivant modèle) GSR 140-25 P Condens
- cuve et échangeur serpentin incorporé en acier protégés par une vitrification à haute teneur en quartz de qualité alimentaire
- trappe de visite
- anode à courant imposé **ÆCOPROTECT®**
- isolation en mousse de polyuréthane injectée de forte épaisseur exempte de CFC
- habillage en tôle d'acier laquée classé MO
- pieds réglables
- sonde ecs pré-cablée
- OBA 150 : préparateur de couleur blanche à placer à côté de la chaudière GSR 140-45 Condens

⚠ Dans le cas où ces préparateurs sont raccordés à des chaudières équipées d'un système de régulation autre que les tableaux Oertli pour chaudières au sol

X ou OE-tronic 3<sup>e</sup>, il faut équiper le préparateur d'une anode magnésium (colis EA103) et utiliser la sonde ECS correspondante à la régulation (ne pas utiliser la sonde ECS livrée)

## Colisage

- OBC 162 : 2 colis, préparateur de 160 litres entièrement monté + panneau avant
- OBC 252 : 2 colis, préparateur de 250 litres + panneau avant
- OBD 150 : 1 colis préparateur de 150 litres entièrement monté
- OBA 150 : préparateur de couleur blanche à placer à côté de la chaudière GSR 140-45 Condens

## Conditions d'utilisation

- Pression de service maximale :
- côté primaire (échangeur) 12 bar
  - côté secondaire (cuve) 10 bar
- Température de service maximale :
- côté primaire (échangeur) 110°C
  - côté secondaire (cuve) 95°C



## Encombrement OBA

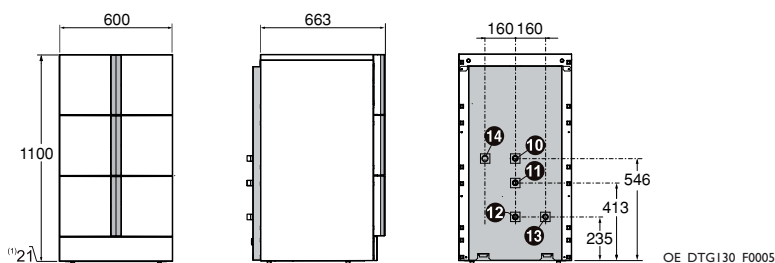

- ⑩ Sortie eau chaude sanitaire R 3/4
- ⑪ Circulation R 3/4
- ⑫ Entrée eau froide sanitaire R 3/4
- ⑬ Sortie échangeur R 3/4
- ⑭ Entrée échangeur R 3/4
- (I) Pieds réglables : cote de base 21 mm. Réglage possible de 21 à 40 mm

## Encombrement OBC

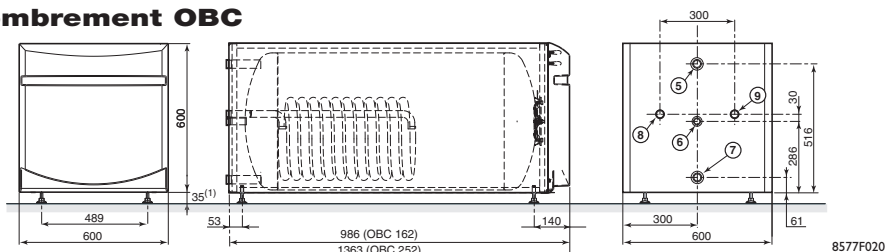

- ⑤ Départ eau chaude sanitaire G1
- ⑥ Retour boucle de circulation eau chaude sanitaire G3/4
- ⑦ Entrée eau froide sanitaire G 1
- ⑧ Sortie échangeur R1
- ⑨ Entrée échangeur R1
- (I) Pieds réglables : cotes de base 35 mm, réglage possible de 35 à 45 mm
- R = Filetage extérieur
- G = Filetage extérieur cylindrique (étanchéité par joint plat)

## Encombrement OBD 150

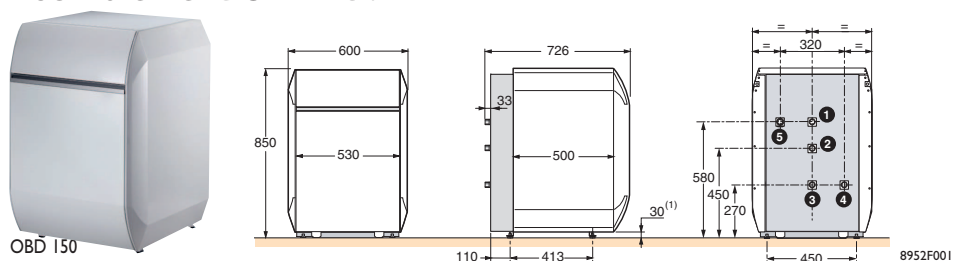

- 1) Départ eau chaude fileté R 3/4"
- 2) Circulation fileté R 3/4"
- 3) Entrée eau froide fileté R 3/4"
- 4) Entrée échangeur fileté R 3/4"
- 5) Sortie échangeur fileté R 3/4"
- (I) Cote de base (pieds + socle) : 30mm réglage possible : 30 à 42 mm

Type	OBC 162	OBC 252	OBD 150	OBA
Code	100002340	100002341	89529086	100009972
<b>Prix HT</b>	<b>€ 1.016</b>	<b>1.221</b>	<b>1.074</b>	<b>1.085</b>

## Descriptif des préparateurs OBC, OBD et OBA

	L	160	250	150	150
Capacité stockage ecs	L	160	250	150	150
Débit spécifique à Δt = 30 K	L/min	19,5-20,5	30	25,5	25,5
Débit horaire à Δt = 35 K	L/h	515-885	885	700	700
Débit sur 10 min à Δt = 30 K	L/10 min	250-255	385	195-240	255
Constante de refroidissement	Wh/24 h.L.K	0,26	0,23	0,28	0,28
Perte par les parois ecs à Δt = 45 K	W	78	108	82	82
Poids à vide	kg	109	138	95	92

Options	Code	€
Tubulures de liaison OBC 162/252 - chaudières PK/PU 150 BH 75 (long)	163175	290
Tubulures de liaison OBC 162/252 - chaudières PK/PU 150 BH 73 (court)	163186	290
Tubulures de liaison OBC 162/252 - chaudières PK 260 BH 93	163214	323
Tubulures de liaison OBC 162/252 - chaudières PU 150 Condens EA 35	163177	290
Tubulures de liaison OBD 150 - chaudières GSR 140 P Condens avec vanne d'inversion EA 113	100006328	290
Tubulures de liaison OBA 150-GSR 140-45 Condens EA 121	100007827	290
Kit ensemble chauffant 2400 W pour OBC 162/252 BH 88	163178	396
Kit anode magnésium EA 103	100000492	46



OBU 130

### Descriptif technique

Préparateurs d'eau chaude sanitaire à hautes performances  
- OBU 130 : réservoir de couleur blanche à placer sous les chaudières DPSM 3000, GMR 1024 Condens, GMR 4035E Condens

Cuve et échangeur serpentin incorporé en acier protégés par une vitrification à haute teneur en quartz de qualité alimentaire

- trappe de visite
- anode en magnésium
- isolation en mousse de polyuréthane injectée de forte épaisseur exempte de CFC
- habillage en tôle d'acier laquée classé MO

### Colisage

- OBU 130 : 1 colis, préparateur de 130 litres entièrement monté
- Le ballon OBU est livré sans sonde e.c.s.

### Conditions d'utilisation

Pression de service maximale :

- côté primaire (échangeur) 10 bar
- côté secondaire (cuve) 6 bar

Température de service maximale :

- côté primaire (échangeur) 95°C
- côté secondaire (cuve) 95°C

### Encombrement OBU

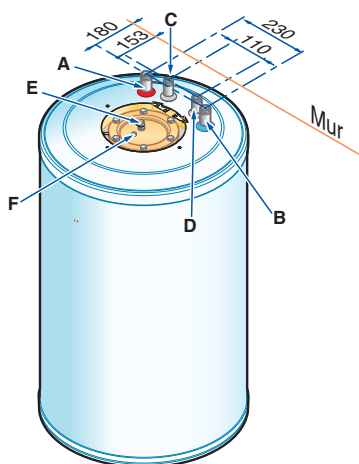
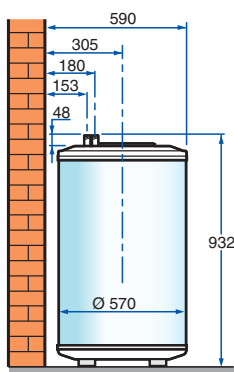

OBU 130

- A : Entrée échangeur G 3/4
- B : Sortie échangeur G 3/4
- C : Sortie e.c.s. R 3/4
- D : Entrée eau froide R 3/4
- E : Anode en magnésium
- F : Doigt de gant

<b>Type</b>	<b>OBU 130</b>	
Code	120414	
<b>Prix HT</b>	<b>€</b>	<b>775</b>

### Descriptif du préparateur OBU

Capacité stockage e.c.s.	L	130
Débit spécifique à $\Delta t = 30$ K	L/min	20
Débit horaire à $\Delta t = 35$ K	L/h	590
Débit sur 10 min à $\Delta t = 30$ K	L/10 min	200
Constante de refroidissement	Wh/24 h.L.K	0,3
Perte par les parois e.c.s. à $\Delta t = 45$ K	W	73
Poids à vide	kg	59

Options	Code	€
Sonde eau chaude sanitaire pour OBU 130 AD 212	100000030	34
Set de raccordement OBU 130 - Chaudière GMR 1024 Condens HG 57	100011288	55
Set de raccordement OBU 130 - Chaudière DPSM 3000 HC 13	295748	109
Set de raccordement OBU 130 - Chaudière GMR 4000 :		
- kit vanne d'inversion chauffage/E.C.S. HC 134	100002190	340
+ - kit de liaison HC 134 - OBU 130 EE49	89537024	109